

Ackordprislista

byggnadsplåt 2017

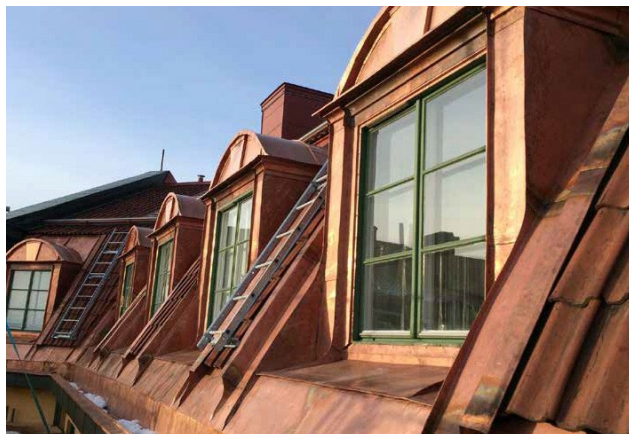

Priserna uppräknade från 2024-05-01



PLÅT & VENTFÖRETAGEN



Ackordprislista

byggnadsplåt 2017

Innehållsförteckning

Täckning av tak och väggar med formatplåt eller bandplåt

Moment A–H	5
Avmättningsregler (AR)	7
Kolumnbestämmelser	10
Täckning av tak och väggar med formatplåt	10
Kolumnbestämmelser	11
Täckning av tak och väggar med bandplåt	11
Momentbeskrivning till tabell – Tak- och väggytor med plan plåt	13
Tilläggsarbeten takytor	14
Rännor på tak	14
Gesims- och ränn达尔, fotrännor	15
Skorstenar och ventilationshuvar	16
Lanterniner, takfönster och takluckor	18
Beslagning av andra uppbyggnader	19
Beslagning av takkupor och andra uppbyggnader	20
Stosar	20
Övriga arbeten	22

Täckning av tak och väggar med profilerad plåt/kassetter

Moment J–K	31
Avmättningsregler (AR)	33
Kolumnbestämmelser	35
Täckning av tak och vägg med profilerad plåt	35
Momentbeskrivning till tabell – Taktäckning med profilerad plåt	36
Väggtäckning med profilerad plåt	37
Övriga arbeten	37

Garnering på tegel- och andra tak

Moment L–Q	43
Avmättningsregler (AR)	45
Kolumnbestämmelser	47
Momentbeskrivning till tabell tillverkning och/eller fastläggning av garneringsbeslag mm	48
Rännor på tak	50

Skorstenar och ventilationshuvor.....	51
Lanterner, takfönster och takluckor.....	53
Beslagning av uppbyggnader	54
Avmättningsregler (AR).....	54
Tolkning av pris på uppbyggnader på tak.....	54
Beslagning av takkupor.....	55
Stosar.....	55
Övriga arbeten	57
Fasadarbeten med lister, stuprör	
Moment R–X.....	63
Avmättningsregler (AR).....	65
Kolumnbestämmelser.....	66
Fasadarbeten med lister, stuprör och dylikt.....	66
Momentbeskrivning till tabell – tillverkning och/eller fastläggning av fasadbeslag	68
Tillverkning och uppsättning stuprör.....	71
Övriga arbeten.....	71
Lättbyggnadsteknik	
Moment Y–Z.....	73
Avmättningsregler (AR).....	74
Kolumnbestämmelser.....	75
Momentbeskrivning till tabell – Lättbyggnadskonstruktioner	75
Diverse arbeten i samband med lättbyggnadskonstruktioner.....	76
Översiktbilder.....	79
Prislista.....	81
Tak- och väggtäckning med plan plåt, moment A–H.....	82
Tak- och väggtäckning med profilerad plåt, moment J–K.....	85
Garnering på tegel och andra tak, moment L–Q.....	87
Fasadarbeten med lister, stuprör, moment R–X.....	90
Lättbyggnadskonstruktioner, moment Y–Z.....	92

Täckning av tak och väggar med formatplåt eller bandplåt

Moment A–H

Översiktsbild

Kolumn A-H moment

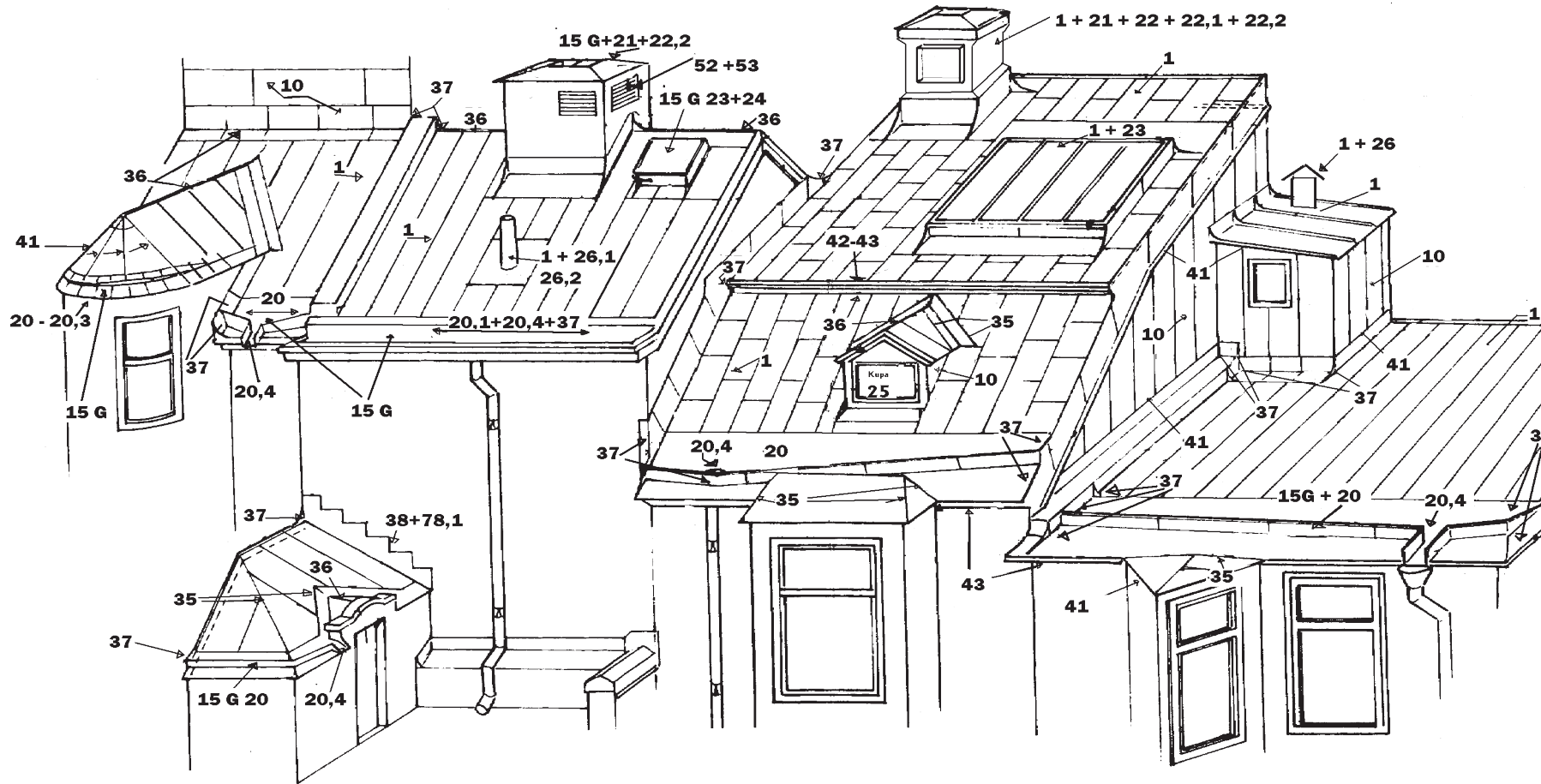

2004-06-08 10:15

Täckning av tak och väggar med formatplåt eller bandplåt med därtill hörande hinder och detaljer

Avmättningsregler (AR)

AR 1

Kolumnerna A–H med tillhörande avmättningsregler och momentbeskrivningar reglerar betalning för täckning med planplåt av tak-, vägg- eller golvytor med därtill beslagna hinder.

AR 2

Kvm-priser, lm-priser och st-priser angivna i pristabellernas kolumner gäller för respektive täckningsmetod med tillhörande momentbeskrivningar.

AR 3

För mindre sammanräknade ytor på tak understigande 100 kvm tillkommer ett extra pris enligt moment 19. Olika täckningsmetoder sammanräknas ej.

AR 4

För uppmätta arbeten enligt samma arbetsorder, inklusive gällande ackordstillägg, som sammanlagt understiger i moment 97 fastställd summa tillkommer procenttillägg enligt moment 97.1.

AR 5

För fastställande av den yta som ska tilläggas takytan mätes fotrännans bredd, inklusive rännkanten, en gång, eventuell ytterbeklädnad och den verkliga bredden på fotplåten.

AR 7

Vertikal yta i stånd- eller hängskivor inmätes i takytan och betalas enligt den kolumn och moment där takytan betalas när dess höjd eller bredd i genomsnitt inte överstiger 30 cm.

När den vertikala ytan överstiger 30 cm höjd betalas hela ytan enligt moment 10. Ytan i fotrännor, rännदार, gesimsrännor och luftad nock betalas enligt den kolumn och moment där takytan betalas.

Anmärkning

- När det gäller utförande i kolumn G mätes takytan enl. mom. 15 G.

AR 8

Ytan i skorstenar, stosar od. betalas enligt den kolumn och moment där takytan betalas. Höjden på ytan mätes vinkelrätt längs knäckningen i takytan.

Ytor i kupor och uppbyggnader regleras enligt den kolumn och moment där takytan betalas. När den vertikala ytan överstiger 30 cm betalas ytan enligt moment 10.

Anmärkning

- När det gäller utförande i kolumn G mätes takytan enl. mom. 15 G, detta gäller skorstenar, ventilationshuvar, takfönster, takluckor, svitafönster, lanterniner och kupor.

AR 9

För de takytor som upptages av skorstenar, lufttrummor, vindskupor, lanterniner mm, göres urmätning från takytan om öppningen för dessa överstiger 1,5 kvm.

AR 10

Vid väggbeslagning göres urmätning för fönster, dörrar samt andra förekommande öppningar som överstiger 0,5 kvm.

AR 11

Öppningar, som av olika anledningar lämnats i plåttak för beredandet av tillfällig passage genom yttertaket, inmätas ej i takytan.

Senare inläggning och omfalsning samt inlagningar under 30 kvm betalas enligt mom 15 A,B eller E och mom 19. Detta pris gäller även om maskiner tillhandahålles. Ytor sammanräknas ej. Minsta yta mätes till 1 kvm.

AR 12

Täckning på gammalt eller ojämnt underlag, betalas extra om merarbete föreligger.

AR 13

Täckning av tak på stål eller läkt, betalas enligt överenskommelse.

Mera arbetsamma arbeten t ex. på svängda, runda eller buktiga ytor betalas extra enligt överenskommelse och mom 27, 27.1.

AR 14

Vid täckning av tak och väggar ingår målning/-oljning i alla falser. Vid dubbelfalsning ska hakfalserna doppas en gång i lämpligt falstättningsmedel.

Innan andra omfalsningen utföres, målas andra omtaget (utöver första gång) på stående falser och sådana hakfalsar som omfalsas på taket. Eventuell undermålning ingår.

AR 15

Då rengöring av tak erfordras ska sådan bekostas av arbetsgivaren. Arbetet får endast utföras på särskild order av arbetsgivaren.

AR 16

Priserna för förzinkad plåt vid täckning av tak gäller plåtkvalitet typ PLX eller EMK eller likvärdig, avsedd för hantverksmässig bearbetning, med en sträckgräns av 180-200 N/mm².

AR 17

Angivna priser för tak- eller väggtäckning och därmed sammanhängande arbeten täcker prismässigt in de plåttjocklekar, plåtformat, falsavstånd och utföranden som anges i Hus AMA 1998. samt enligt anvisningar.

Plåtformat se AR 30, AR 35-38

Tjockare plåt än Hus AMA 1998 föreskriver regleras enligt moment 96.

AR 18

Arbeten utförda enligt andra förutsättningar än vad som anges i AR 17 betalas extra om merarbete föreligger.

Avemballering (skyddspapper/skyddsplast) betalas extra enligt överenskommelse.

AR 19

Parterna är införstådda med att arbeten med al-plåt ska utföras enligt samma förutsättningar som gäller för motsvarande arbeten med förzinkad plåt respektive kopparplåt. Beträffande taktäckning gäller jämväl de bestämmelser som ingår i Hus AMA 1998. Arbetsgivaren äger dock icke rätt att kräva svetsning av detaljer m m om detta medför merarbete i jämförelse med falsning.

AR 20

I priserna ingår transport, max 20 m, på mark- och takplan från fältverkstad eller upplagsplats samt upphissning av material upp till 2 (två) våningar. Upphissning över 2 vån regleras enligt moment 92.

Med våningshöjd avses en högsta höjd per våning om 3,0 m. Byggnader med högre våningshöjd divideras med 3,0 vid beräkning av upphissningstillägget.

Vid upphissning av materialet avses att hiss, lyftkran eller liknande anordning kan användas.

Kolumnbestämmelser

Täckning av tak och väggar med formatplåt

Kolumn A Enkelfalsad täckning med zink, fz, al, inklusive ytbelagd plåt.

Kolumn B Dubbelfalsad täckning med zink, fz, al, inklusive ytbelagd plåt.

Kolumn C Enkelfalsad täckning med dubbelfalsade tvärfalser med zink, fz, al, inklusive ytbelagd plåt.

Kolumn E Dubbelfalsad täckning med kopparplåt.

Arbeten med zink tillkommer procenttillägg enligt moment 95, Tid för eventuell värmning av materialet ingår ej i priserna.

Arbeten med cloxerad al-plåt betalas enligt moment 94.

AR 30

Kolumnerna A – E anger betalning för täckning med formatplåt enligt respektive utförande samt betalning för detaljer, hinder m m. Med formatplåt för A – E skall minsta formatet vara 600/920 och största formatet vara 670/2000. Kolumner A, B och C reglerar även priser för arbeten med zink.

AR 31

Täckning med formatplåt enligt moment 1 utföres med eldriven omfalsningsmaskin. Viss handfalsning kan förekomma i anslutning till hinder.

AR 32

Växling av falsarna ingår i samtliga priser.

AR 33

Respektive kvm-priser för täckning med formatplåt gäller under förutsättning att rätt dimension finns i tillklippst storlek; för kringtäckning av hinder ska plåt av större dimension tillhandahållas.

Kolumnbestämmelser

Täckning av tak och väggar med bandplåt

Bandbredder 600-700 mm

Kolumn G Täckning med bandplåt i samtliga material enligt förfalsningsmetod.

Kolumn H Sömsvetsad rostfri täckning.

Arbeten med zink tillkommer procenttillägg enligt moment 95, Tid för eventuell värmning av materialet ingår ej i priserna.

Arbeten med eloxerad al-plåt betalas enligt moment 94.

AR 36

Kolumn G anger betalning för täckning med bandplåt enligt förfalsningsmetod.

Betalning för detaljer, hinder m m regleras i denna kolumn. Kolumnen reglerar även priser för arbeten med zink. Kolumnen reglerar även priser för sk. tysk/belgisk täckning.-

AR 37

Kolumn H anger betalning vid täckning med sömsvetsad rostfri plåt. Betalning för detaljer, hinder mm regleras i denna kolumn.

AR 39

Täckning med bandplåt enligt moment 1 utföres med eldrivna specialverktyg vid falsupptagning, falstättning och överfalsning av stående falsar samt med specialmaskiner för svetsning av falsar.

Falstättning ska utföras med förlängd spruta. Viss handfalsning kan förekomma i anslutning till hinder.

Täckning med bandplåt enligt moment 10 utföres med eldriven falsupptagningsmaskin.

Vid täckning med bandplåt ska anordning för utrullning av band samt vagn för flyttning av bandrullar tillhandahållas.

AR 40

Vid täckning med bandplåt ska plåt av större dimension tillhandahållas för kringtäckning av hinder.

AR 41

I priserna ingår erforderlig bättring av skadad ytbeläggning som uppstått under bearbetning.

AR 44

Särskilda elledningar som håller konstant spänning och med erforderligt antal urtag tillhandahålles, samt även vattenslangar och övriga anordningar inklusive vattenpost i anslutning till arbetsstället.

AR 45

Reparation av maskiner och provtryckning av tak betalas enligt överenskommelse.

AR 46

Tiden för introduktion av material och metod via representant från säljföretag ingår ej i ackordsarbetet.

AR 48

Erforderliga maskiner såsom slagsax, tvåmeters gradsax, enmeters kantmaskin, tvåmeters elmotordriven kantmaskin, rullfalsmaskin typ pittsburgh eller liknande kantfalsmaskin, pelarborrmaskin, rundmaskin, sick- och bärtelmaskin med sex par standardtrissor, revolverstansmaskin med komplett sats stansar och dynor, vulstermaskin, böjapparat för platt- och profiljärn, elsvets, gassvets, lödutrustning med gasolbehållare, samt då bandrulle används, kärra med avhasplingsmöjlighet alternativt kärra och enklare haspelverk skall finnas i brukbart skick i den mån företagets produktion så kräver.

Då erforderliga maskiner eller verktyg enligt ovan saknas eller är obrukbara vid ackordsarbetets utförande skall extra betalning utgå.

Momentbeskrivning till tabell – Tak- och väggytor med plan plåt

Täckning av in- och utvändiga tak eller golvyta med format- eller bandplåt betalas med kvm-pris.

Mom 1

Tabellradens kvm-priser avser betalning för samtliga beslagna ytor på tak.

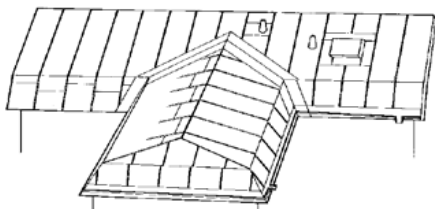

Mom 7

Falsad täckning i undertak betalas extra med kvm-pris.

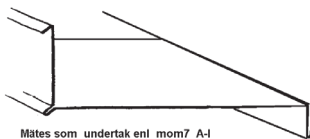

Mätas som undertak enl mom7 A-I

Mom 8

Spikad täckning med pålägg i undertak, betalas med kvm-pris.

Mom 8.1

Spikad täckning med pålägg på golv eller vägg betalas med kvm-pris.

Mom 9

Intäckning av taksprång på undersida betalas för varje tillklippt bredd med lm-pris.

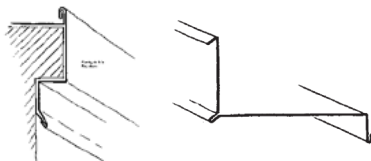

Mom 10

Täckning av invändiga eller utvändiga väggar med format/bandplåt betalas med kvm-pris.

Mom 11

Täckning av invändiga eller utvändiga dörrar, karmar, ventschakt, väggar, invändiga venthuvar med format/bandplåt, som utföres med pålägg, betalas med kvm-pris.

Mom 15

Tabellradens kvm-priser avser betalning för samtliga beslagna ytor på tak som täckes när eldrivna falsmaskiner ej tillhandahållits. Priset tillämpas även när endast omfalsningsmaskin av äldre modell tillhandahållits. Med äldre modell avses maskin som endast är losstagbar från fals med särskild tillsatsnyckel. Priset tillämpas även när maskiner tillhandahållits men inte kunnat användas.

Mom 18

För enskilda tak understigande 5 kvm tillkommer ett st-pris, antalet tillägg maximeras till fem stycken på samma arbetsorder.

Mom 1 9

Då sammanräknade takytor understiger 100 kvm tillkommer ett extra pris, olika täckningsmetoder sammanräknas ej.

Tilläggspriset beräknas enligt nedanstående beräkningsexempel.

Skillnaden mellan 100 kvm och sammanräknad yta (SY) multipliceras med tabellpris (TP) samt multipliceras med sammanräknad yta (SY)
 $(100 - SY) \times TP \times SY$

Ex. Sammanräknad yta = 40 kvm.

$(100-40)=(60 \times 0,57:-)=(34,20 \times 40) = 1368:-$

Tilläggsarbeten takytor

Ytor i taktäckning regleras enligt kolumn och moment och därmed sammanhängande. I övrigt tillkommer betalning enligt nedanstående.

Rännor på tak

Ytor för fotrännor, rännkant, och fotplåt, gesimsrännor och rännodalar på tak regleras enligt kvm-pris som övrig yta.

Anmärkning

- När det gäller utförande i kolumn G mätes takytan enl. mom. 15 G.

Gesims- och rännदार, fotrännor

Mom 20

Fotrännor med dubbelt omslag i rännkant, upplagd i rännkrok med blytätning, inklusive längsgående fals mot takytan, och eventuell sammanfalsad beslagen ytersida, och rännदार inkl. knäckningar och längsgående falsar eller språngfalsar mot takyta samt fals mot ytterbeklädnad betalas extra med lm-pris. Minsta längd mätes till 1,0 lm.

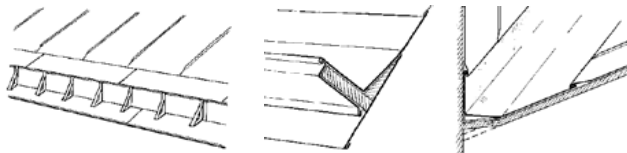

Mom 20.1

Tillverkning och fastläggning av gesimsrännor och nedsänkt rännदार inkl. knäckningar och längsgående falsar eller språngfalsar mot takyta, samt fals mot ytterbeklädnad betalas extra med lm-pris. Minsta längd mätes till 1,0 lm.

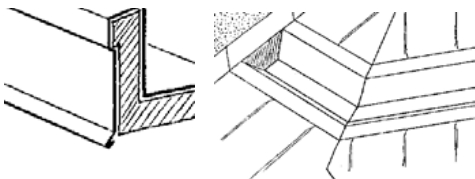

Mom 20.2

Mindre kant, 50-70 mm hög, som upptages och tjänstgör som fotrännor vid skärmtak och dylikt, betalas extra med lm-pris. Knäckning i rännbotten och förstärkningsplåt ingår i priset.



Mom 20.3

Svängda rännor som brottfalsas eller utföres med sneddade falsar, betalas extra med lm-pris.

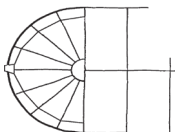

Mom 20,4

Utkastare, Utløpp gesims-, ränn-dalar och fotrännor på tak, betalas med st-pris.



Mom 20,5

Då extra list ifalsas fotrännans längsgående fals mot takytan, innan takytan ifalsas i densamma, utgår extra betalning per löp-meter.

Anmärkning

- De lister som avses är dubbelfalsade lister som ligger under takytan och som är avsedda att förbättra tätheten i den längsgående falsen.

Skorstenar och ventilationshuvor

Vid hel eller delvis beslagning av skorstenar eller ventilationshuvor regleras priset enligt moment 21 och 22.

Ytor i skorstenar och ventilationshuvor betalas med kvm-pris som övrig yta.

Anmärkning

- När det gäller utförande i kolumn G mätes takytan enl. mom. 15 G.
- Minsta yta i skorstenar mätes till 3.0 kvm.
- I ytan inmätas eventuella överbeslag inklusive sarg.
- Invändig beslagning av lufttrummor och dylikt, som utföres med pålägg, betalas enligt moment 11.
- I priset ingår erforderliga hörn, ränna i bakkant, runda eller kantiga hål, skiljetungor, kantiga eller runda stosar till kanaler.
- Ventilationshuvor som är runda eller kantiga betalas som stosar när omkretsen understiger 130 cm.
- Stosar eller ventilationshuvor som är mer än 130 cm omkrets betalas enligt moment 21.
- I övrigt tillkommer betalning enligt nedanstående.
- Hake i fog ingår Stålspek ingår, Rensning fog ingår ej, Kittning fog betalas en mom 78,1.

Ytor i skorstenar och ventilationshuvor regleras enligt kvm pris som övrig yta. (När det gäller utförande i kolumn G mätes takytan enl mom 15 G).

Mom 21

Vid beslagning av skorstenar eller ventilationshuvur betalas för kringtäckningen, betalas extra med st-pris

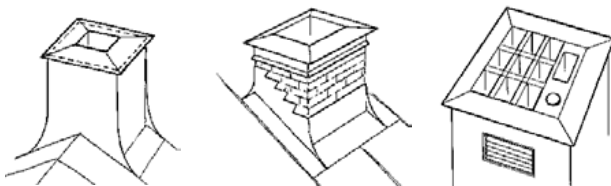

Mom 22

Vid beslagning av skorsten eller ventilationshuv utförda med sockel eller skorstenslister inklusive hörn och knäckningar, betalas extra st-pris.

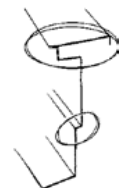

2 st extra

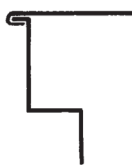

1 st extra

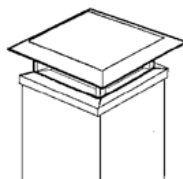

2 st extra

Mom 22.1

Om skorsten eller ventilationshuvur innehåller speglar och liknande tillkommer utöver mom 22 betalas extra st-pris.

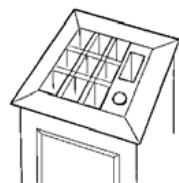

Mom 22.2

Om skorstenar eller ventilationshuvur är placerade i hinder tillkommer extra st-pris. Detta tillägg begränsas till högst 3 st/ skorsten.

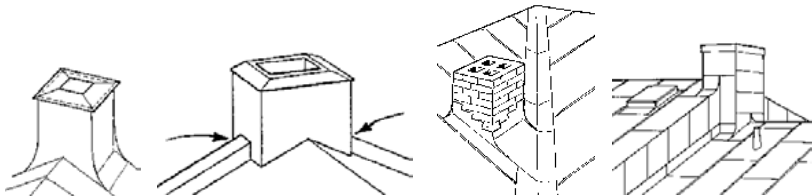

Stosar i skorsten

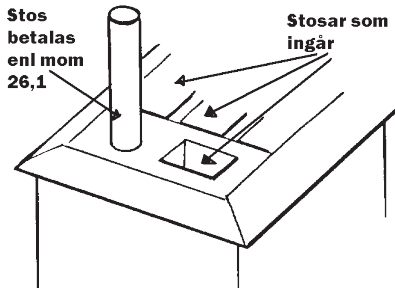

Lanterner, takfönster och takluckor

Ytor i lantaniner och takluckor regleras enk kvm pris som övrig yta.
(När det gäller utförande i kolumn G mätes takytan enl mom 15 G)

Mom 23

Vid beslagning av lanterner, svitafönster, takfönster och takluckor betalas för kringtäckningen extra med st-pris.

I priserna ingår erforderliga hörn, ränna i bakkant od.

Allt järn tillhandahålles arbetstagaren i fullt färdigt skick för pånitning.

Exempelvis: smide till takfönster och takluckor, med undantag av järn till ramar eller dyligt

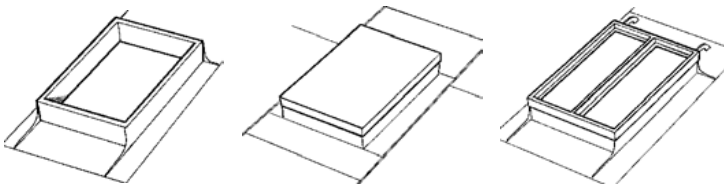

Mom 23.1

Om lantaniner, svitafönster, takfönster och takluckor är placerade i hinder tillkommer ett extra st-pris. detta tillägg begränsas till högst 3 st/lanterner och dyligt.

Mom 24

Beslagning av träluckor./tillverkning av plåtluckor, inklusive fastsättning vid ram, fastsättning av handtag, janer, låsanordning och eventuell kedja betalas med st-pris.



Beslagning av andra uppbyggnader

Tolkning av pris på uppbyggnader på tak

- Betalning sker enligt skiss nedan. Enl avmättningsregel AR 1.
- Med andra ord enl A-H Täckningtak-väggar.
- Konsekvensen av detta blir följande (ytan på tak mom 15A-H täckning utan maskin. Sidorna mätes som vägg mom 10 A-H då dom är bredare än 30 cm enl AR 7. Är sidorna smalare än 30 cm mätes dom in i takytan. Snedddning. av vägg eller tak mätes mom 41. A-H.
- I takytan är 1 st taklucka eller lantanin placerad som betalas med den verkliga ytan mom 15 A-H samt mom 23A-H.
- Det kan vara 1 st kringtäckningar av hovar placerade då den är mer än 1,30 lm i omkrets är det betalning enl mom 21 A-H som gäller.” Läs text andra stycket STOSAR”.
- Konsekvensen av detta är ” Text Skorsten-Venthus.”Minsta yta i skorsten 3,0 kvm mom 15 A-H samt styckepris.
- Enl mom 21 A-H.

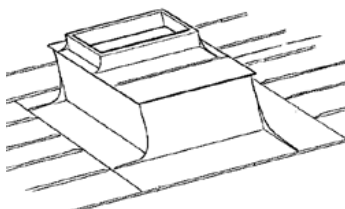
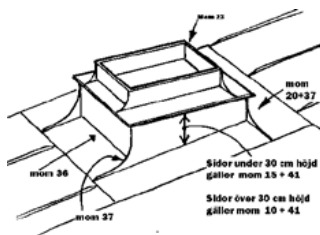

Beslagning av takkupor och andra uppbyggnader

Vid beslagning betalas ytor som övrig yta. (takyta, väggyta). I övrigt tillkommer betalning enligt nedanstående.

Ytor i takupor och andra uppbyggnader och regleras enl kvm pris som övrig yta. (När det gäller utförande i kolumn G mätes takytan enl mom 15 G).

Mom 25

Vid beslagning av takkupor inklusive erforderliga hörn(6 st ingår) och ev. kupplatta betalas för kringtäckningen ett extra st-pris.

Moment som gäller är mom 1 eller 15 A-H kolumn för takytan och mom 10 A-H kolumn för väggytan. mom 35 snednock och vinkelrännfals. Mom 36 nockfals, mom 41 sned skiva ,mom 42 och 43,språngbleck och rörelsesprång.

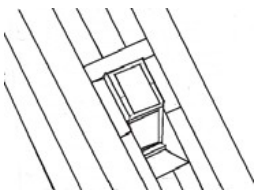

Helbeslagen kupa + Lantarin

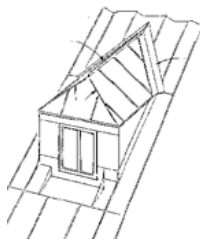

Helbeslagen kupa

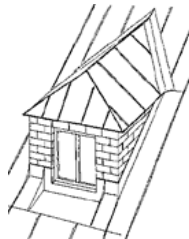

Helbeslagen kupa

Stosar

Vid tillverkning och ifalsning av stosar betalas ytor som övriga ytor.

Ventilationshuvar som är runda eller kantiga betalas som stosar när omkretsen understiger 130 cm.

Stosar eller ventilationshuvar som är mer än 130 cm i omkrets betalas enligt moment 21. Minsta yta i stosar mätes till 0,2 kvm. I övrigt tillkommer betalning enligt nedanstående

Mom 26

Tillverkning och ifalsning av ventilationshuvar stosar runda eller kantiga, över 65 t.o.m. 130 cm i omkrets, inklusive huvtak eller hatt,betalas med st-pris.

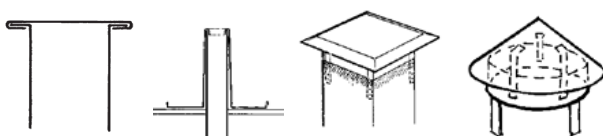

Mom 26.1

Tillverkning och ifalsning av stosar t.o.m 65 cm omkrets och eventuell förlängning med enskild del, omfalsning för tätning i överkant, eller huvtak betalas med st-pris.

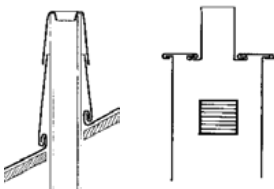

Mom 26.2

Stos utförd i delar eller i 2 skivor Stos i delar extra per del.

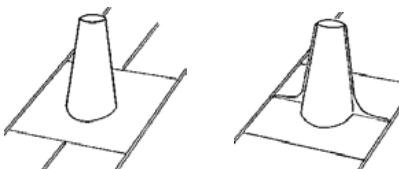

Mom 27

Falsade listbeslagning enskilda eller sammanhängande, på buktiga eller svängda ytor betalas, extra med lm-pris om merarbete föreligger.

Vid täckning av svängda eller buktiga ytor på tak, eller då skivor rundas vid brott mellan övre och nedre takfall, betalas ett tillägg enligt överenskommelse, om sträckning eller krympning måste utföras. Betalning för merarbete betalas enligt överenskommelse.

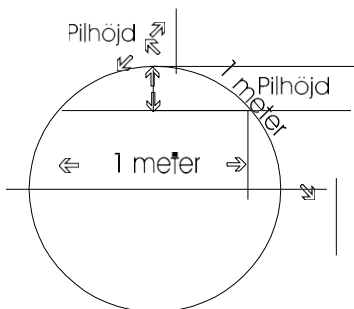

Mom 27.1

Listbeslag utförda med pålägg, enskilda eller sammanhängande, på svängda eller buktiga ytor betalas extra med lm-pris om merarbete föreligger.

Övriga arbeten

Mom 35

Vinkelrännfals och snednockfals, max 70 mm i höjd, inklusive hörn, avslutningar och sammanfalsningar betalas med lm-pris.

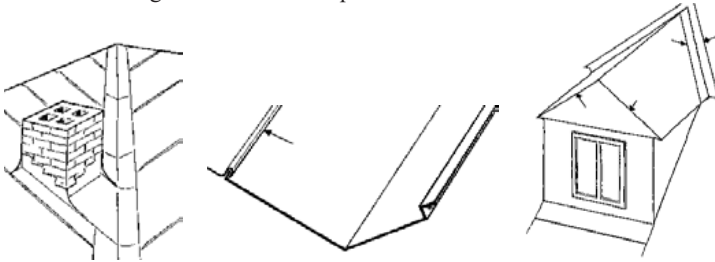

Mom 35.1

Amerikanare eller sned sidbit betalas med st-pris.

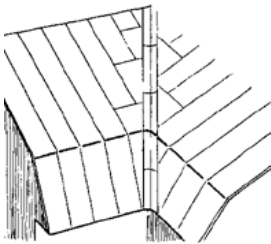

Mom 36

Horisontal nockfals, max 70 mm i höjd, ståndskena tvärs över skivans längdriktning, brott i takfall, betalas med lm-pris. Hake i fog ingår Stålspek ingår, Rensning fog ingår ej, Kittning fog betalas en mom 78,1.

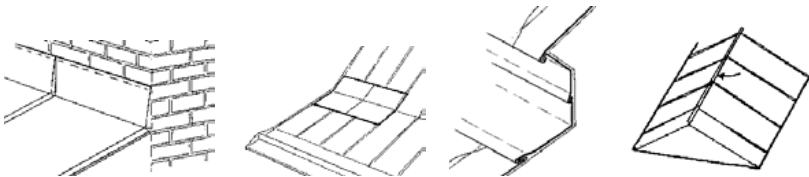

Mom 37

Hörn i ståndskeivor, brandmurar hörn och gavlar i gesims-, ränn-dalar och fotrännor på tak, betalas med st-pris.

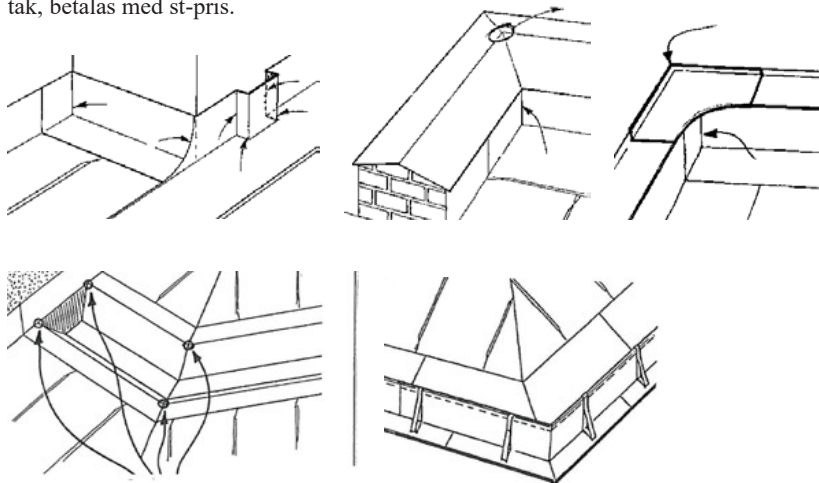

Mom 38

Trappningshörn betalas med st-pris. Stålspek ingår, Fogning tillkommer mom 78,1 Rensning av fog ingår ej.

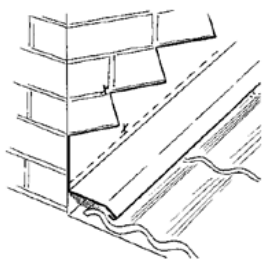

Mom 38.1

Putsrutor betalas med styckepris samt att ytan mäts.

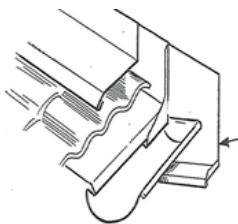

Mom 39

Lödning eller brottfalsning betalas med lm-pris.

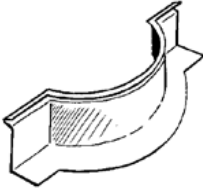

Ytor i luftad nock regleras enl kvm pris som övrig yta.

(När det gäller utförande i kolumn G mätes takytan enl mom 15 G).

Mom 40

Luftad nock, utförd med ståndskivor, fästbleck, tak samt nätskydd, betalas extra med lm-pris. (är sidorna på luftad nock tillsammans mer än 30 cm höga mätes ytan enl mom 10 i respektive kolumn. ”luftspringa delar ej beslag”).

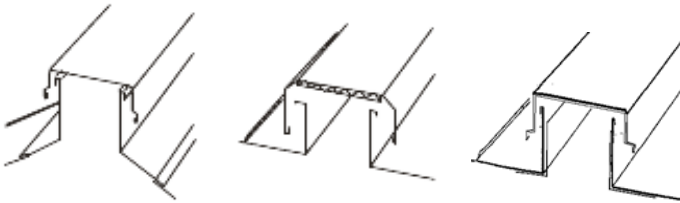

Mom 41

Sneddade skivor längs med eller tvärs över, mot språng eller på runda partier betalas med lm-pris

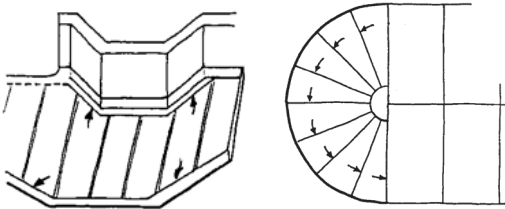

Mom 42

Språng utförda med rörelsemån vid runt språng eller sammanfalsning på runda partier betalas med lm-pris. (Språng utan rörelsemån ingår i ytan).

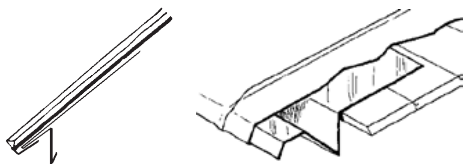

Mom 43

Språngbleck/fästbleck tillverkning, knäckning och fastsättning betalas med lm-pris. (Största klippbredd på språng/fästbleck är 25 cm, Klippbredd över 25 cm lägges till takytan).

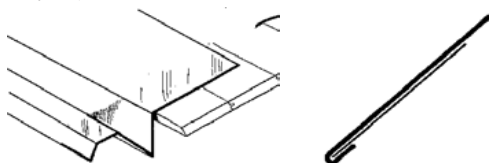

Mom 44

Täckning med sk Tysk/Belgisk utförande, inkl hörn och gavlar betalas extra lm-pris

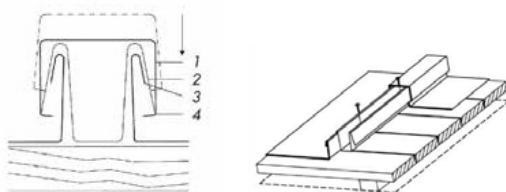

Mom 45

Inlagning av tak = AR 11 Öppningar, som av olika anledningar lämnats i plåttak för beredandet av tillfällig passage genom yttertak, inmätas ej i takytan.

Senare inläggning och omfalsning samt inlagning under 30 kvm betalas enligt mom 15 A,B eller E och mom 19. Detta pris gäller även om maskiner tillhandahålles. Ytor sammanräknas ej. Minsta yta mätes till 1 kvm.

Mom 49

Utläggning och spikning av papp betalas med kvm-pris

Mom 52

Montering av galler betalas med st-pris.

**Mom 53**

Tillverkning av jalousigaller inkl. ram betalas med lm-pris omkrets.

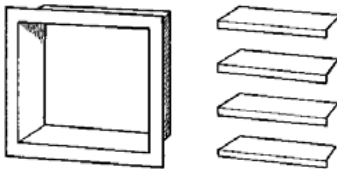
**Mom 60**

Tillverkning av rektangulära eller halvrunda hängrännor, upp till 400 mm tillklippt bredd, betalas med lm-pris.

Rännor över 400 mm tillklippt bredd betalas enligt överenskommelse.

Detaljer till rännor över 400 mm betalas enligt mom. 37.

Mom 60.1

Tillverkning av rännvinklar till rektangulära eller halvrunda hängrännor betalas med st-pris.

Mom 61

Borttagning av hängrännor inklusive rännkrok betalas med lm-pris.

Mom 62

Uppsättning av rektangulära eller halvrunda hängrännor, i upp till 6 m längder, montering av erforderliga gavlar, rännvinklar, omvickningskupor inklusive urtag i hängränna, skruvning och knäckning av krok, betalas med lm-pris. Minsta längd mätes till 2,0 lm.

Mom 62.1

Fräsning för rännkrok betalas per löpmeter.

Mom 68

Skrapning, tvättning samt rengöring av ytor betalas med kvm-pris.

Mom 69

Målning av ytor med grund- eller ytfärg betalas med kvm-pris.

Mom 70

Skrapning, tvättning samt rengöring av takskydd, hängrännor och stuprör betalas med lm-pris.

Mom 71

Målning av takskydd, hängrännor, stuprör ut- eller invändigt betalas med lm-pris.

Mom 75

Montering av skyddsräcken, inkl. erforderliga infästningar, kapningar och skarvningar betalas med lm-pris.

Minsta längd mätes till 2 lm.

Anmärkning

- Priset gäller då montaget sker enbart från takets yttersida.

Mom 76

Montering av takskydd såsom stegar, takbryggor inkl. erforderliga infästningar, kapningar och skarvningar betalas med lm-pris.

Minsta längd mätes till 2 lm.

Anmärkning

- Priset gäller då montaget sker enbart från takets yttersida

Mom 76.1

Montering av väggstegar inkl. erforderliga infästningar, kapningar och skarvningar betalas med lm-pris.

Minsta längd mätes till 2 lm.

Anmärkning

- Priset gäller då montaget sker från väggens yttersida.

Mom 76.2

Vajer och skenor.

Montage av vajer eller skensystem för förankring av personligt fallskydd betalas per löpmetr.

Mom 77

Montering av glidskydd, öglor, betalas med st-pris.

Anmärkning

- Priset gäller då montaget sker enbart från takets yttersida.

Mom 78

Kitning smalfog med sprutpistol betalas med 1m-pris.

Mom 78.1

Kitning bredfog med sprutpistol betalas med 1m-pris.

Mom 82

Täckning på isolering betalas extra med kvm-pris.

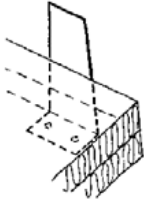
**Mom 83**

Klippning av formatplåt eller bandplåt till skivtäckningsformat, med slagsax, betalas med kvm-pris. Vid klippning av bandplåt tillhandahålles anordning för utrullning av band samt vagn för flyttning av rullar.

Mom 84

Flyttning av bockar och plank intill en höjd av 2 meter eller flyttning av rullställning, max 4 meter i höjd på erforderligt underlag, betalas med 1m-pris.

Mom 88

Avrivning av tak eller väggar betalas med kvm-pris.

Anmärkning

- Med avrivning avses att befintligt material inkl. klammer och spik avlägsnas samt att arbetet bedrivs så att läckage inte uppstår.
- Vid avrivning med dubbelfalsade ståndefalsar skall maskin som skär bort falsarna tillhandahållas.

Mom 89

Avrivning av tak eller väggar med dubbelfalsade ståndefalsar utan maskinella hjälpmedel betalas med kvm-pris.

Mom90

Borttagning av takskydd betalas ett 1m-pris.

Mom 91

Transport av material över tak, om materialet ej kan nedsläppas eller nedhissas på den sida materialet avrives, betalas extra per kvm.

Transport av takskydd, rännor mm betalas med lm-pris.

Anmärkning

- Om transportsträckan för avrivet material överstiger 20 m till anvisad plats, räknat i husets längdriktning, betalas extra enligt överenskommelse.

Mom 92

Vid upp eller nedhissning av plåt över 2 våningar tillkommer extra kvm-pris per våning. Se AR 20.

Hängrännor och takskydd betalas med lm-pris.

Mom 94

Arbeten med eloxerad al-plåt eller efterlackerad plåt betalas med ett procenttillägg. I tillägget ingår ersättning för eventuell uppmärkning och uppsortering i samband med eloxering.

Mom 95

Arbeten med zink betalas med ett procenttillägg på priserna.

Mom 96

Arbeten med tjockare plåt enligt AR 17 betalas med ett procenttillägg på priserna för varje påbörjad tiondel millimeter tjocklek.

Mom 97

Nivå för mindre arbeten enligt AR 4.

Mom 97.1

Tillägg för mindre arbeten enligt AR 4.

Mom 99

På tak som täckes med plåt och med en lutning över 14 grader, betalas ett tillägg enligt tabell.

Anordnas, utan kostnad för arbetstagaren, lämplig ställning varifrån arbetet kan utföras, utgår inga tillägg.

Täckning av tak och väggar med profilerad plåt/kassetter

Moment J–K

Översiktsbild

Kolumn J-K moment

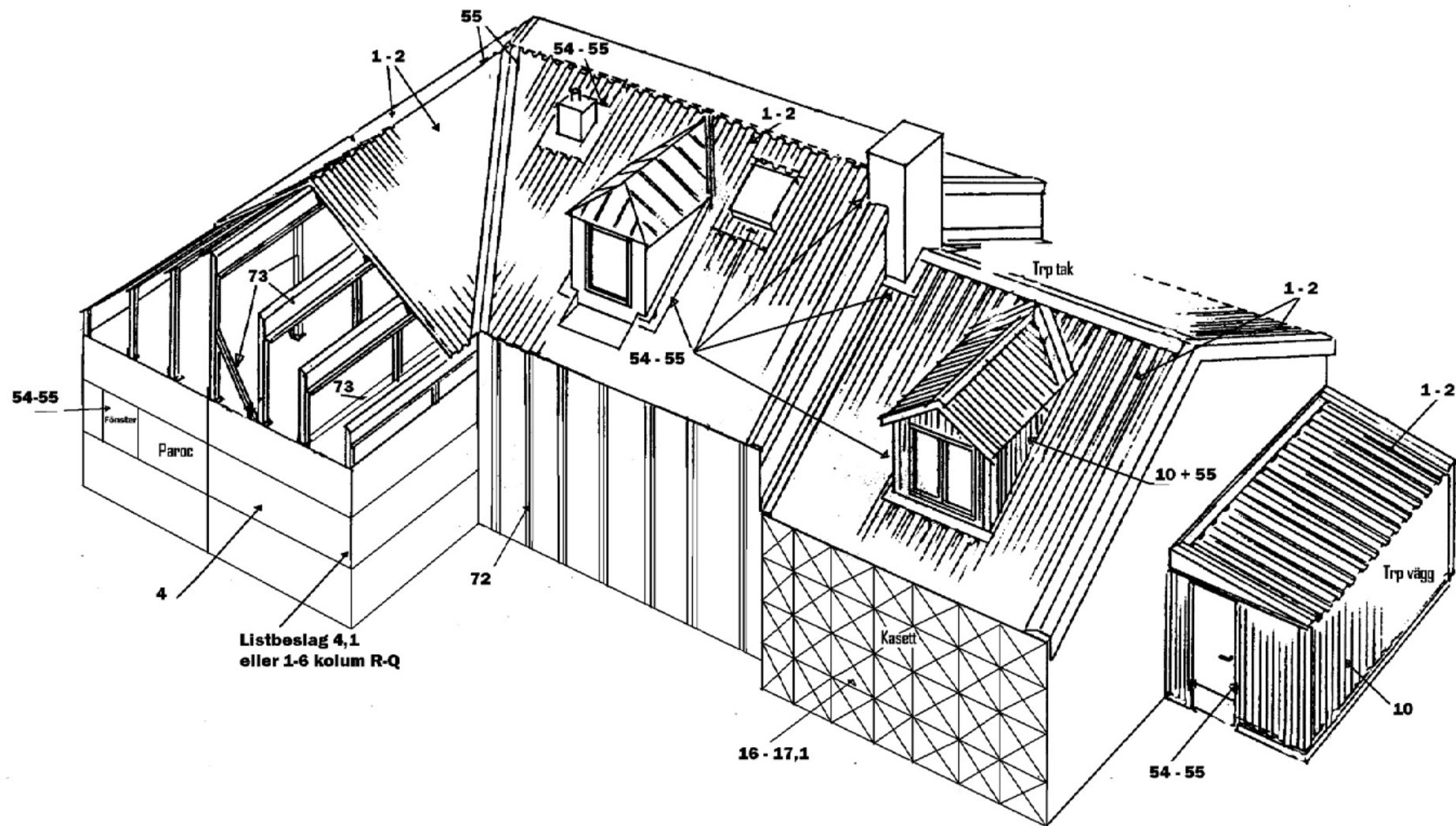

2004-06-08 10:17

Täckning av tak och väggar med profilerad plåt/ kassetter med därtill hörande arbeten och detaljer

Avmättningsregler (AR)

AR 1

Kolumnerna J-K med tillhörande avmättningsregler och momentbeskrivningar reglerar betalning för täckning av tak- och väggytor, med profilerad plåt och kassetter.

AR 2

Kvm-priser, lm-priser och st-priser angivna i pristabellernas kolumner gäller för respektive täckning och beslagning med tillhörande momentbeskrivningar.

AR 3

För mindre sammanräknade ytor på tak understigande 1000 kvm eller väggytor understigande 500 kvm tillkommer ett extra pris enligt moment 19. Olika profilhöjder sammanräknas ej.

AR 4

För uppmätta arbeten enligt samma arbetsorder, inklusive gällande ackordstillägg, som sammanlagt understiger i moment 97 fastställd summa tillkommer procenttillägg enligt moment 97.1.

AR 5

Sidoöverlapp överstigande vanlig överlapp eller överlapp i tvärskarv överstigande 400 mm mätes som yta.

AR 9

För de ytor på tak som upptages av hinder såsom skorstenar, lufttrummor, vindskupor, lanterniner m. m göres urmätning från takytan om öppningen för dessa överstiger 3,0 kvm.

AR 10

Vid väggbeslagning göres urmätning för fönster, dörrar samt andra förekommande öppningar som överstiger 0,5 kvm.

AR 11

Öppningar som av olika anledningar lämnats i tak eller vägg, för beredandet av tillfällig passage, avräknas från takytan.
Senare intäckning av sådan öppning betalas enligt överenskommelse.

AR 12

Täckning på ojämnt underlag, betalas extra om merarbete föreligger .

AR 15

Då rengöring av tak erfordras ska sådan bekostas av arbetsgivaren. Arbetet får endast utföras på särskild order av arbetsgivaren.

AR 17

Angivna priser för tak- eller väggtäckning gäller förzinkad plåt och kopparplåt till och med 1 mm tjocklek. (För profil 200 gäller priserna till och med 1,5 mm.)

Vid arbeten med al-plåt gäller priserna till och med 1,5 mm plåttjocklek.

Vid arbeten med lättbalk gäller priserna till och med 2,5 mm tjocklek.

Tjockare plåt än ovanstående regleras enligt moment 96.

I övrigt hänvisas till bestämmelser i HUS AMA 1998 samt enligt anvisningar samt anvisningar utfärdade av Arbetsmiljöverket eller annan myndighet.

AR 18

Arbeten som utföres efter andra förutsättningar än som anges i AR 17 betalas extra om merarbete föreligger.

Avemballering (skyddspapper/skyddsplast) betalas enligt överenskommelse.

AR 20

För arbeten enligt **kolumn J** ingår transport på takplan inom ett område begränsat av 20 m radie från upplagsplatsen.

Plåten ska vara rättvänd i buntar.

Vertikal transport ingår ej. (se moment 92).

För arbeten enligt **kolumn K** ingår transport på markplan inom ett område begränsat av 20 m radie från upplagsplatsen eller våningsplan samt upphissning av material upp till och med 2 våningar.

Med våningshöjd avses en högsta höjd per våning om 3,0 m.

Byggnad med högre våningshöjd divideras med 3,0 m vid beräkning av upphissningstillägget.

Med maskinell hissanordning avses hiss, lyftkran eller liknande anordning.

Kolumnbestämmelser

Täckning av tak och vägg med profilerad plåt

Kolumn J Täckning av tak med profilerad plåt

Kolumn K Täckning av vägg med profilerad plåt eller kassetter.

AR 30

Kolumn J anger betalning för täckning av tak med profilerad plåt, takelement, isolering, tillverkning av profilerad plåt med förzinkad plåt, aluminiumplåt inklusive ytbelagd plåt samt kopparplåt, rostfri plåt och zink.

Arbeten med eloxerad al-plåt betalas extra enligt moment 94

Priserna gäller med användande av eldriven förprogrammerbar kantmaskin.

AR 35

Kolumn K anger betalning för täckning av vägg med profilerad plåt, väggelement, isolering, kassetter, tillverkning av profilerad plåt och kassetter mm med förzinkad plåt, aluminiumplåt inklusive ytbelagd plåt samt kopparplåt, rostfri plåt och zink.

Arbeten med eloxerad al-plåt betalas extra enligt moment 94

Priserna gäller med användande av eldriven förprogrammerbar kantmaskin.

AR 48

Verktyg och utrustning för arbeten vid montering av profilerad plåt och därmed sammanhängande:

Handborrmaskin: effekt cirka 360 W, varvtal minst 1 800 r/m inklusive snabbchuck.

Stativ för borring på tak och vid borring i järnspant tillhandahålles stativ med fästånordning för bormaskin, exempelvis stativ med magnetfäste.

Skruvdragare: effekt minst 260 W, varvtal minst 500 r/m med magnethylsa för i- och urdragning av skruv.

Nittång: USM-verktyg typ TT 4D, BRS-E2 eller PRG-540.

Nibblingsmaskin: effekt 120 W.

Handcirkelsåg: effekt minst 1 400 W, varvtal minst 5 400 r/m.

Bultpistol: så kallad automatpistol.

Eventuellt kan laddningsbara maskiner användas.

Momentbeskrivning till tabell – Taktäckning med profilerad plåt

Täckning av invändiga eller utvändiga tak med profilerad förzinkad plåt, zink, aluminiumplåt, ytbelagd plåt, kopparplåt och rostfri plåt inklusive erforderlig spikning, skruvning i träunderlag, fastskjutning med bultpistol, självborrhande skruv, erforderlig borring och nitning/skruvning i skarvar, tätningsband samt rengöring av tak från borrhåll och dylikt, regleras enligt moment 1, 2 och 3. ((infästningar Trp ingår 6 st per kvm. Överlappsskruv eller popnit ingår cc 0,40 cm .))

Anmärkning

- Lättbalk och förstärkningsbeslag betalas enligt moment 73.
- Träreglar och fästreglar betalas enligt moment 72.

Mom 1

Täckning med profilerad plåt till och med 65 mm profilhöjd och en längd till och med 12,5 m betalas med kvm-pris.

Mom 2

Täckning med profilerad plåt över 65 mm och en längd till och med 12,5 m betalas med kvm-pris.

Mom 3

Täckning med profilerad plåt, typ profil 200 och en längd till och med 15,0 m, inklusive erforderliga upplagsstöd, betalas med kvm-pris.

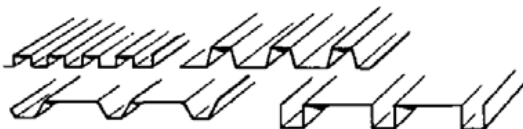

Mom 4

Montering av element på tak och väggar, max 20 cm tjocka, inkl. drevning, tätning och erforderliga infästningar betalas med kvm-pris.

Anmärkning

Lyftanordningar såsom truckar och kranar tillhandahålles

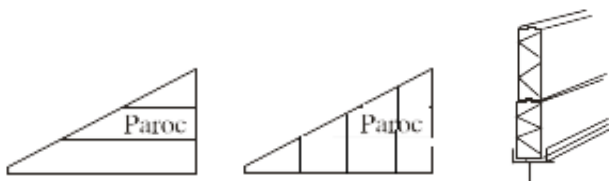

Mom 4.1

Montering av fabriksstillverkade lister till elementväggar med tillklippt bredd upp till 600 mm betalas med lm-pris. Fabriksstillverkade lister till elementväggar med tillklippt bredd överstigande 600 mm betalas enligt överenskommelse.

Mom 7

Täckning med profilerad plåt eller kassetter i undertak betalas extra med kvm.pris. Lister och avslutningar betalas enl. kol. R-X.

Väggtäckning med profilerad plåt

Täckning av invändig eller utvändig vägg med vertikalt eller horisontalt monterad profilerad förzinkad plåt, zink, aluminiumplåt, ytbelagd plåt, kopparplåt och rostfri plåt inklusive spikning, skruvning i träunderlag, fastskjutning med bultpistol, självborrande skruv, erforderlig borrar och nitning/skruvning i skarvar samt tätningsband regleras enligt moment 10.

Lättbalk, förstärkningsbeslag regleras enligt moment 73.

För plåtlängder överstigande 6,0 m utgår betalning enligt överenskommelse.

Mom 10

Täckning med profilerad plåt betalas med kvm-pris

Mom 10.1

Montering av liggande profilerad plåt betalas extra med kvm-pris.

Övriga arbeten

Mom 12

Montering av isolering på vägg, per lag, betalas med kvm-pris.

Mom 12.1

Montering av isolering på tak, per lag upp till 40 mm betalas med kvm-pris.

Mom 12.2

Montering av isolering på tak, per lag från 41 mm till 100 mm betalas med kvm-pris.

Mom 12.3

Montering av isolering på tak, per lag från 101 mm till 150 mm (cellplast 200 mm) betalas med kvm-pris.

Mom 12.4

Skärning av isolering, cellplast utöver ytterkanter (4 sidor) betalas med lm-pris.
Exempel: runt fönster, lanterniner osv.

Mom 13

Montering av isoleringsstavar till brandceller betalas med lm-pris brandcell.
Montering do. under monterad plåt enligt överenskommelse.

Mom 14

Täckning med kondensskyddad undersida betalas extra med kvm-pris.

Mom 15

Tillverkning och montering av Z, C- samt sk. hattprofiler till och med 1,0 mm godstjocklek inklusive infästning betalas med lm-pris.
Minsta längd mätes till 1,0 lm.

Mom 16

Tillverkning kassetter med max 65 mm profilhöjd inkl. 8 knäckningar och 4 hörn per kassett betalas med kvm-pris.

Mom 16.1

Tillverkning av kassetter betalas extra med st-pris.

Mom 17

Montering av kassetter med max 65 mm profilhöjd på vägg av plåt inkl. spikning, skruvning, fastsättning med bultpistol, självgängande skruv samt erforderlig nitning/skruvning i skarvar betalas med kvm-pris.

Mom 17.1

Vid montering av kassetter betalas extra med st-pris.

Mom 18

Tillverkning profilerad plåt tom. 65 mm profilhöjd med max 15 knäckningar betalas med kvm-pris
Profilhöjd över 65 mm betalas enligt överenskommelse.

Mom 19

Då sammanräknade takytor understiger 1000 kvm eller väggytor understiger 500 kvm tillkommer ett extra pris, olika profilhöjder sammanräknas ej.

Tilläggspriset beräknas enligt nedanstående beräkningsexempel.

Skillnaden mellan 1000 kvm respektive 500 kvm och sammanräknad yta (SY) multipliceras med tabellpris (TP) samt multipliceras med sammanräknad yta (SY)
 $(1000 - SY) \times TP \times SY$

Ex. Sammanräknad takyta = 400 kvm.

$(1000-400)=(600 \times 0,004)=(2,40 \times 400) = 960:-$

Ex. Sammanräknad väggyta = 200 kvm

$(500-200)=(300 \times 0,015)=(4,50 \times 200)=900:-$

Mom 47

Montering av plyfa tom 20 mm inkl kapning med eldriven

Cirkelsåg, betalas med kvm-pris

Mom 48

Montering av plastfolie inkl. överlapp med ev. tejpning betalas med kvm-pris

Mom 49

Utläggning och spikning av papp betalas med kvm-pris

Mom 52

Montering av galler betalas med lm-pris.

Minsta längd mätes till 1,0 lm

Mom 53

Tillverkning jalusigaller inkl. ram betalas med lm-pris omkrets.

Mom 54

Inpassning runt hinder såsom fönster, galler, skorstenar och liknande genomföringar i profilerad plåt på vägg eller tak betalas extra med st-pris.

Anmärkning

- Håltagning i monterad plåt eller då kapningen ej kan utföras med nibblingsmaskin från en sida betalas som 2 kapningar.

Mom 55

Kapning av profilplåt, kassetter, tak- eller väggelement betalas med lm-pris.

Kapning som sker från 2 sidor betalas dubbelt.

Mom 68

Skrapning, tvättning samt rengöring av ytor betalas med kvm-pris.

Mom 69

Målning av ytor, upp till 65 mm profilhöjd med grund- eller ytfärg betalas med kvm-pris

Mom 70

Skrapning, tvättning samt rengöring av takskydd, hängrännor och stuprör betalas med lm-pris.

Mom 71

Målning av takskydd, hängrännor, stuprör ut- eller invändigt betalas med lm-pris.

Mom 72

Spikning av träreglar samt montering av fästreglar inkl. kapning betalas med lm-pris. Minsta längd mätes till 1 meter.

Mom 73

Montering lättbalk, förstärkningsbeslag o dyl. betalas med lm-pris.

**Mom 75**

Montering av skyddsräcken, inkl. erforderliga infästningar, kapningar och skarvningar betalas med lm-pris. Minsta längd mätes till 2 lm.

Anmärkning

- Priset gäller då montaget sker enbart från takets ytersida

Mom 76

Montering av takskydd såsom stegar, takbryggor inkl. erforderliga infästningar, kapningar och skarvningar betalas med lm-pris. Minsta längd mätes till 2 lm.

Anmärkning

- Priset gäller då montaget sker enbart från takets ytersida

Mom 76.1

Montering av väggstegar inkl erforderliga infästningar, kapningar och skarvningar betalas med lm-pris.

Minsta längd mätes till 2 lm.

Anmärkning

- Priset gäller då montaget sker från väggens ytersida.

Mom 77

Montering av glidskydd, öglor, betalas med st-pris.

Anmärkning

- Priset gäller då montaget sker enbart från takets ytersida

Mom 78

Kittning smalfog med sprutpistol betalas med lm-pris.

Mom 78.1

Kittning bredfog med sprutpistol betalas med lm-pris.

Mom 84

Flyttning bockar och plank (max. 2 m höjd) samt rullställning (max 4 m höjd) på erforderligt underlag betalas med lm-pris.

Mom 88

Avrivning av tak eller väggar betalas med kvm-pris.

Anmärkning

- Med avrivning avses att befintligt material inkl. klammer och spik avlägsnas, samt att arbetet bedrivs så att läckage inte uppstår.

Mom 90

Borttagning av takskydd betalas ett lm-pris.

Mom 91

Transport av material över tak, om materialet ej kan nedsläppas eller nedhissas på den sida materialet avrivs, betalas extra per kvm.

Transport av takskydd, rännen mm betalas med lm-pris.

Anmärkning

- Om transportsträckan för avrivet material överstiger 20 m till anvisad plats, räknat i husets längdriktning, betalas extra enligt överenskommelse.

Mom 92

Vid upp eller nedhissning av plåt över 2 våningar tillkommer extra kvm-pris per våning. Se AR 20.

Hängrännor och takskydd betalas med lm-pris.

Mom 94

Arbeten med cloxerad plåt betalas med ett procenttillägg.

Mom 96

För arbete med tjockare plåt betalas ett procenttillägg för varje påbörjad tiondel millimeters tjocklek.(Se regler i AR 17).

Mom 97

Nivå för mindre arbeten enligt AR 4.

Mom 97.1

Tillägg för mindre arbeten enligt AR 4.

Mom 99

På tak som täckes med plåt och med en lutning över 14 grader, betalas ett tillägg enligt tabell. Anordnas, utan kostnad för arbetstagaren, lämplig ställning varifrån arbetet kan utföras, utgår inga tillägg.

Garnering på tegel- och andra tak

Moment L–Q

Översiktsbild

Kolumn L-Q moment

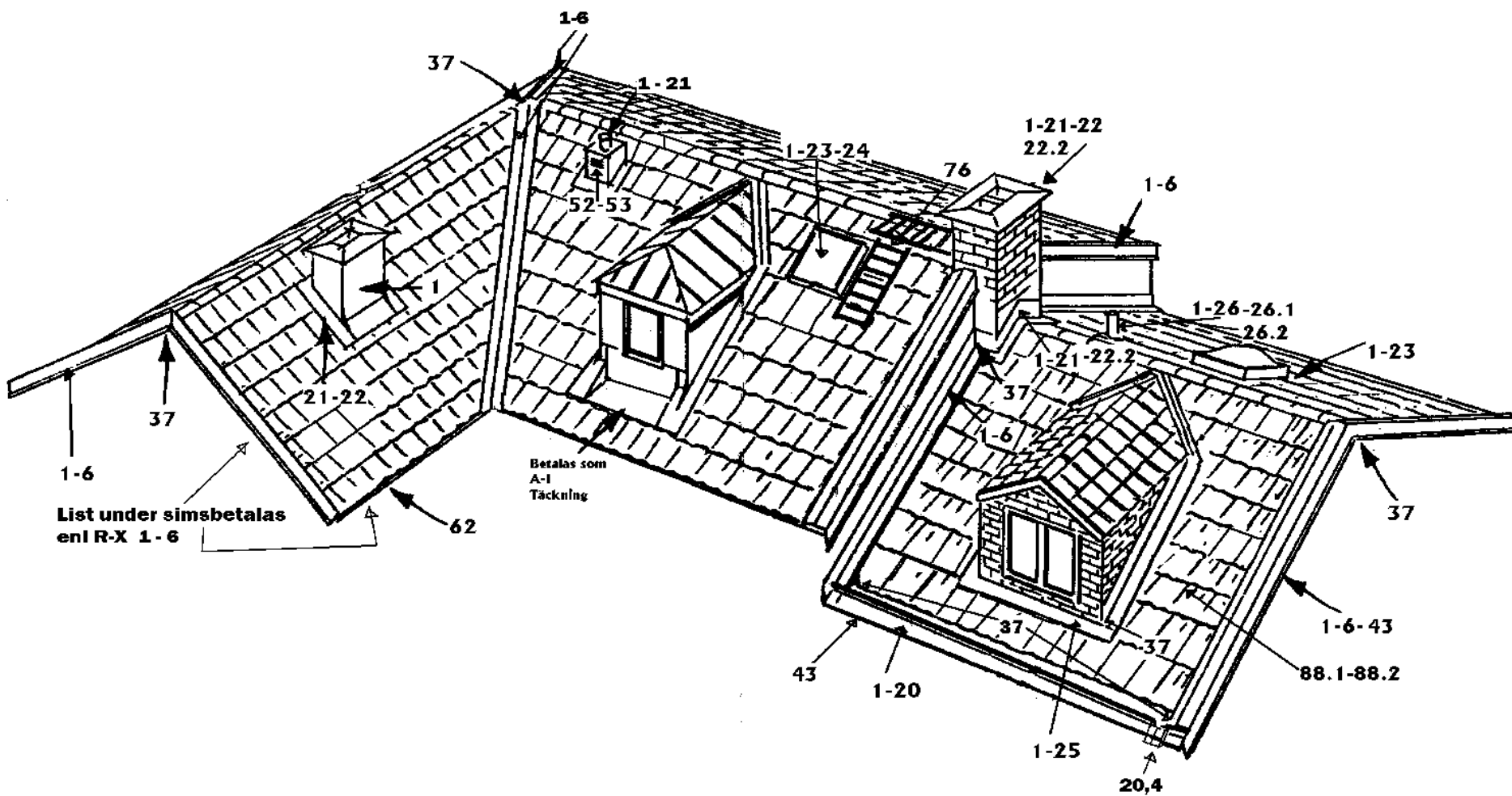

Garnering på tegel- och andra tak

Avmättningsregler (AR)

AR 1

Kolumnerna L-Q med tillhörande avmättningsregler och momentbeskrivningar reglerar betalning för garnering med lister, skorstenar, rännor och dylikt. För beslagning av plåtyta, som ej kan hänföras under någon rubrik i kolumnerna L-Q, ska betalning utgå enligt de kolumner där sådan beslagning prisregleras, till exempel taktäckning, väggbeslagning och så vidare.

AR 2

Kvm-priser, lm-priser och st-priser angivna i pristabellernas kolumner gäller för respektive utförande och material med tillhörande momentbeskrivningar.

AR 4

För uppmätta arbeten enligt samma arbetsorder, inklusive gällande ackordstillägg, som sammanlagt understiger i moment 97 fastställd summa tillkommer procenttillägg enligt moment 97.1.

AR 5

För fastställande av fotrännors yta mätes fotrännans bredd, inklusive rännkantens höjd en gång, eventuell ytterbeklädnad, och den verkliga bredden på fotplåten.

AR 8

Ytan i skorstenar, stosar och lanterniner betalas enligt moment 1 i respektive kolumn. Höjden på ytan mätes vinkelrätt längs knäckningen i takytan.

AR 11

Lämnas obeslagna delar, för beredande av tillfällig passage eller dylikt, inmättes dessa ej i ackordet. Senare beslagning av sådana delar samt inlagningar under 5 kvm betalas extra enligt mom. 45.

AR 12

Beslagning på ojämnt underlag, betalas extra om merarbete föreligger.

AR 13

Mer arbetsamma garneringsarbeten t ex. beslagning på svängda, runda eller buktiga ytor betalas enligt mom. 27 eller 27.1.

AR 15

Då rengöring av tak erfordras ska sådan bekostas av arbetsgivaren. Arbetet får endast utföras på särskild order av arbetsgivaren.

AR 16

Priserna vid beslagning av ytor gäller stålplåt kvalitet typ PLX, EMK avsedd för hantverksmässig bearbetning med en sträckgräns av 180-200 N/mm² samt FA upp till 380 N/mm² för maskinell bearbetning.

AR 17

Angivna priser i denna del täcker prismässigt in de plåttjocklekar, plåtformat, falsavstånd och utföranden som anges i Hus AMA 1998, samt enligt anvisningar. Tjockare plåt än Hus AMA 1998 föreskriver regleras enligt moment 96.

AR 18

Arbeten utförda enligt andra förutsättningar än de som anges i Hus AMA 1998 betalas extra om merarbete föreligger. Avemballering (skyddspapper/skyddsplast) betalas enligt överenskommelse.

AR 19

Parterna är införstådda med att arbeten med al-plåt ska utföras enligt samma förutsättningar som gäller för motsvarande arbeten med förzinkad plåt respektive kopparplåt. Arbetsgivaren äger dock icke rätt att kräva svetsning av detaljer m m om detta medför merarbete i jämförelse med falsning.

AR 20

I priserna ingår transport, max 20 m, på mark- och takplan från fältverkstad eller upplagsplats samt upphissning av material upp till och med 2 (två) våningar. Med våningshöjd avses en högsta höjd per våning om 3,0 m. Byggnader med högre våningshöjd divideras med 3,0 vid beräkning av upphissningstillägget. Vid upphissning av material avses att hiss, lyftkran eller liknande anordning kan användas.

Kolumnbestämmelser

Kolumn L Enkelfalsade arbeten med zink, fz, al, inklusive ytbelagd plåt

Kolumn M Dubbelfalsade arbeten med zink, fz, al, inklusive ytbelagd plåt

Kolumn N Enkelfalsade arbeten med kopparplåt

Kolumn O Dubbelfalsade arbeten med kopparplåt

Kolumn P Enkelfalsade arbeten med rostfri plåt

Kolumn Q Dubbelfalsade arbeten med rostfri plåt

Arbeten med zink tillkommer procenttillägg enligt moment 95, Tid för eventuell värmning av materialet ingår ej i priserna.

Arbeten med eloxerad al-plåt betalas enligt moment 94.

AR 30

Kolumnerna L, N och P anger betalning för enkelfalsade arbeten vid garnering, samt i förekommande fall även arbeten utförda med påläggsskarv, såsom beslagning av skorstenar, murar, rännor på tak, tillverkning och fastläggning av lister mm samt betalning av detaljer mm.

Kolumnen L reglerar även priser för arbeten med zink.

Slussfals räknas som enkelfals.

Priserna gäller med användande av eldriven förprogrammerbar kantmaskin.

AR 35

Kolumnerna M, O och Q anger betalning för dubbelfalsade arbeten vid garnering, såsom beslagning av skorstenar, murar, rännor på tak, tillverkning och fastläggning av lister mm samt betalning av detaljer, hinder mm.

Kolumnen M reglerar även priser för arbeten med zink.

Svetsade enkelfalsade arbeten räknas som dubbelfals.

Priserna gäller med användande av eldriven förprogrammerbar kantmaskin.

AR 41

I priserna ingår erforderlig bättring av skadad ytbeläggning som uppstått under bearbetning.

AR 44

Om svetsning av detaljer och dylikt vid beslagning med rostfri plåt måste utföras, ska särskilda maskiner, elledningar som håller konstant spänning och med erforderligt antal urtag tillhandahållas, samt även vattenslangar och övriga anordningar inklusive vattenpost i anslutning till arbetsstället.

AR 45

Reparation av maskiner betalas enligt överenskommelse.

AR 48

Erforderliga maskiner såsom slagsax, tvåmeters gradsax, enmeters kantmaskin, tvåmeters elmotordriven kantmaskin, rullfalsmaskin typ pittsburgh eller liknande kantfalsmaskin, pelarborrmaskin, rundmaskin, sick- och bärtemaskin med sex par standardtrissor, revolverstansmaskin med komplett sats stansar och dynor, vulstermaskin, böjapparat för platt- och profiljärn, elsvets, gassvets, lödutrustning med gasolbehållare, samt då bandrulle används, kärria med avhasplingsmöjlighet alternativt kärria och enklare haspelverk skall finnas i brukbart skick i den mån företagets produktion såkräver.

Då erforderliga maskiner eller verktyg enligt ovan saknas eller är obrukbara vid ackordsarbetets utförande skall extra betalning utgå.

Momentbeskrivning till tabell tillverkning och/eller fastläggning av garneringsbeslag mm

Med garneringsbeslag avses alla på tak förekommande beslag i en eller flera delade bredder såsom ex. fotplåt, vinkelrännor, fotrännor, gesims och rännadalar, ståndskivor, murar, frontmurar, gavelskivor,nockbeslag eller dylikt samt underbeslag till skorstenar, ventilationshuvor och andra uppbyggnader.

Varje garneringsbeslag betalas med kvm-pris.

Minsta längd på enskilda beslag mätes till 1,0 lm.

Minsta bredd mätes till 25 cm för varje tillklippt bredd.

Största bredd mätes till 50 cm för varje tillklippt bredd. Gäller dock ej vinkelrännor, fotrännor, gesimsrännor och rännadalar med tillhörande beslagning.

Längsgående knäckningar för falsar ingår i priset.

Längsgående sammanfalsning av flera bredder i beslag betalas extra enligt moment 34.

Underbeslag betalas enligt moment 1 eller 2. Falsade beslag betalas enligt moment 1, övriga beslag enligt moment 2. Utföres svängda falsar på underbeslag tillkommer betalning för hörn enligt moment 37.

Understosar betalas enligt moment 2L. Minsta yta mätes till 0,5 kvm.

Mom 1

Tillverkning och fastläggning av garneringsbeslag som utföres med falsade tvärskarvar, betalas med kvm-pris.

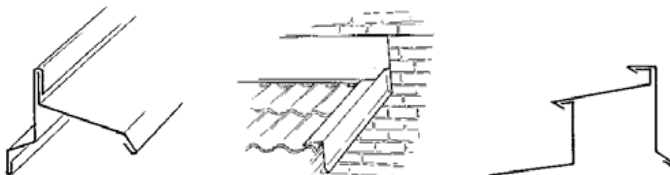

Mom 2

Tillverkning och fastläggning av garneringsbeslag som utföres med påläggsskarv, inklusive omslag i skarv, betalas med kvm-pris.



Mom 3

Endast tillverkning och av garneringsbeslag som utföres med falsade tvärskarvar, betalas med kvm-pris.

Mom 4

Endast tillverkning av garneringsbeslag som utföres med påläggsskarv, inklusive omslag i skarv, betalas med kvm-pris.

Mom 5

Endast fastläggning av garneringsbeslag som utföres med falsade tvärskarvar, betalas med kvm-pris.

Mom 6

Endast fastläggning av garneringsbeslag som utföres med påläggsskarv betalas med kvm-pris

Mom9

Montering av garneringsbeslag på undersida betalas extra för varje tillklippt bredd med lm-pris

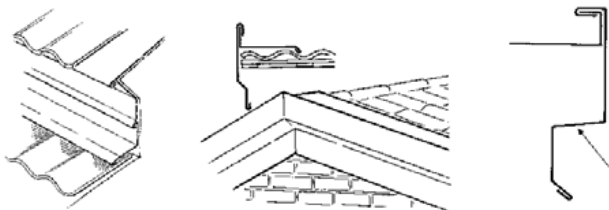

Beslag som betalas enl R-X mom 1-6

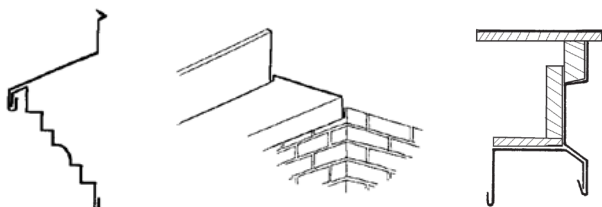

Rännor på tak

Ytan regleras enligt moment 1 i respektive kolumn.

Mom 20

Fotränna upplagd i rännkrok med blytätning, c/c 40 cm, inklusive fotplåt, dubbelt omslag i rännkant, längsgående avledarhake som fästs med hakklammer och rännदारar inklusive knäckningar och längsgående falsar eller språngfalsar mot takyta samt fals mot ytterbeklädnad, betalas extra lm-pris.

Minsta längd mätes till 1,0 lm.

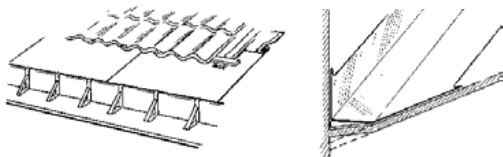

Mom 20.1

Tillverkning och fastläggning av gesimsrännor och nedsänkta rännदारar inklusive längsgående avledarhakar, som fästs med hakklammer och fals mot eventuell ytterbeklädnad, betalas extra med lm-pris *Minsta längd mätes till 1,0 lm.*

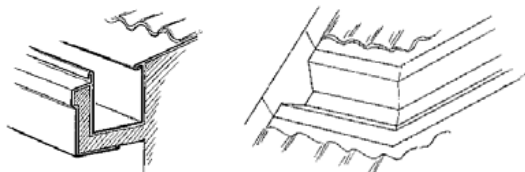

Mom 20.2

Mindre kant, 50-70 mm hög, som upptages och tjänstgör som fotränna vid skärmtak och dylikt, betalas med lm-pris. Knäckning i rännbotten och förstärkningsplåt ingår i priset.

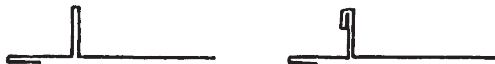

Mom 20.3

Svängda rännor som, brottfalsas eller utföres med sneddade falsar, betalas extra med lm-pris.



Mom 20,4

Utkastare, Utlopp gesims-, rännदार and fotrännor på tak, betalas med st-pris.



Skorstenar och ventilationshuvor

Vid hel eller delvis beslagning av skorstenar eller ventilationshuvor regleras priset enligt moment 21 och 22.

Ytor i skorstenar och ventilationshuvor betalas enligt moment 1 i respektive kolumn.

Minsta yta mätes till 3,0 kvm.

I ytan inmätas eventuella överbeslag inklusive sarg.

Invändig beslagning av lufttrummor och dylikt betalas enligt moment 2 kolumn L, N eller P.

I priset ingår erforderliga hörn, ränna i bakkant, runda eller kantiga hål, skiljetungor, kantiga eller runda stosar till kanaler.

Ventilationshuvor med vinge som är runda eller kantiga betalas som stosar när omkretsen understiger 130 cm.

Stosar eller ventilationshuvor som är mer än 130 cm i omkrets betalas enligt moment 21.

Hake i fog ingår Stålspik ingår, *Rensning fog ingår ej*, Kittning fog betalas en mom 78,1.

Mom 21

Vid beslagning av skorstenar eller ventilationshuvor betalas för kringtäckning med vinge extra med st-pris.



Skorsten utan vinge eller sockelknäckning betalas endast med ytpris minsta yta 3,0 kvm.

Mom 22

Vid beslagning av skorsten eller ventilationshuv utförda med sockel eller skorstenslister, inklusive hörn och knäckningar, betalas extra med st-pris.



2 st extra

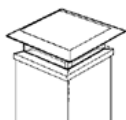

2 st extra



1 st extra

Mom 22.1

Om skorstenar eller ventilationshuvor innehåller speglar och liknande tillkommer utöver mom 22 extra med st-pris .

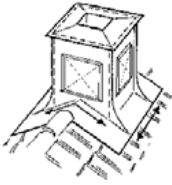

Mom 22.2

Om skorstenar eller ventilationshuvor är placerade i hinder tillkommer extra st-pris. Detta tillägg begränsas till *högst 3 st/* skorsten.

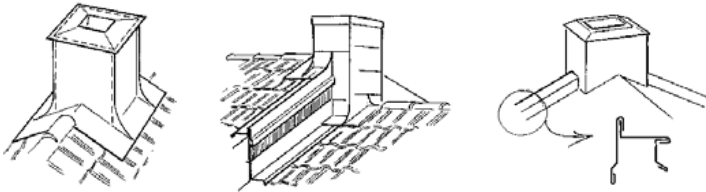

Stosar i Skorsten

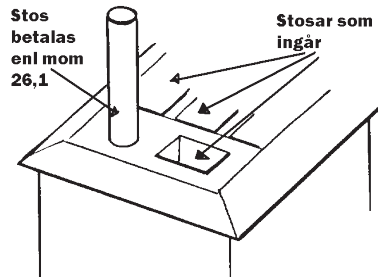

Lanterniner, takfönster och takluckor

Ytan regleras enligt moment 1 i respektive kolumn.

Minsta yta mätes till 3,0 kvm.

I övrigt tillkommer betalning enligt nedanstående.

Mom 23

Vid beslagning av lanterniner, svitafönster, takfönster och takluckor betalas för kringtäckning med vinge extra med st-pris. I priserna ingår erforderliga hörn, ränna i bakkant od. Allt järn tillhandahålles arbetstagaren i fullt färdigt skick förpånitning. Exempelvis: smide till takfönster och takluckor, med undantag av järn till ramar eller dylikt.

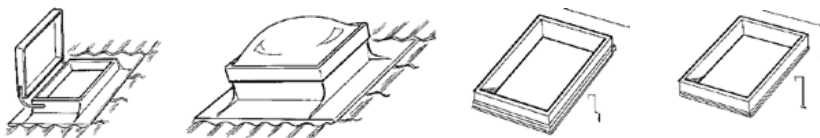

Lantarnin eller taklucka utan vinge eller sockelknäckning betalas endast med ytpris minsta yta 3,0 kvm

Mom 23.1

Om lanterniner, svitafönster, takfönster och takluckor är plaserade i hinder tillkommer ett extra st-pris. Detta tillägg begränsas till *högst 3 st* lanterniner och dylikt.

Mom 24

Beslagning av träluckor./tillverkning av plåtluckor, inklusive fastsättning vid ram, fastsättning av handtag, janer, låsanordning och eventuell kedja betalas med st-pris

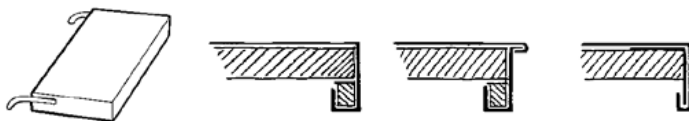

Beslagning av uppbyggnader

AVMÄTNINGSREGLER (AR)

AR 1

Kolumnerna L-Q

För beslagning av plåtyta, som ej kan hänföras under någon rubrik i kolumnerna L-Q, ska betalning utgå enligt de kolumner där sådan beslagning prisregleras, till exempel i taktäckning, väggbeslagning och så vidare.

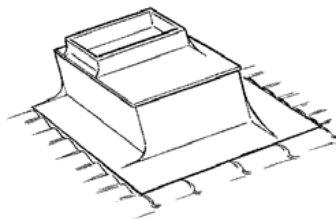

Tolkning av pris på uppbyggnader på tak

Betalning sker enligt skiss ovan.

Enl avmättningsregel AR 1 Kolum L-Q Andra stycket framgår på vilket sätt som uppbyggnaden skall avmätas.

Med andra ord enl A-H Täckning tak-väggar.

Konsekvensen av detta blir följande (ytan på tak mom 15A-H täckning utan maskin. Sidorna mätes som vägg mom 10 A-H då dom är bredare än 30 cm enl AR 7. Är sidorna smalare än 30 cm mätes dom in i takytan. Snedning av vägg eller tak mätes mom 41. A-H.

I takytan är 1 st taklucka eller lantanin plaserad som betalas med den verkliga ytan mom 15 A-H samt mom 23 A-H.

Det kan vara 1 st kringtäckningar av huvar plaserade då den är mer än 1,30 lm i omkrets är det betalning enl mom 21 A-H som gäller.”Läs text andra stycket STOSAR.”

Konsekvensen av detta är ”Text Skorsten-Venthuv.”

Minsta yta i skorsten 3,0 kvm mom 15 A-H samt styckepris

Enl mom 21 A-H.

Beslagning av takkupor

Helbeslagna kupor betalas i sin helhet enligt kolumner A–H.

För enbart kringtäckning regleras ytan enligt moment 1 i respektive kolumn.

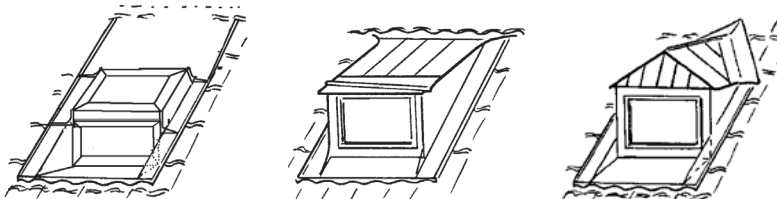

Kupa + Lantanin

Mom 25

Vid enbart kringtäckning av kupor med sk vinge inkl hörn, och ev. kupplatta betalas för kringtäckningen ett extra st-pris.

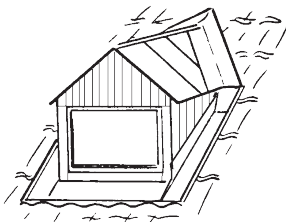

Takyta mom 15 A-H Ståndskiva mom 1 L-Q Kupa mom 25 A-H + övriga extrapriser som vinkelränna, nockfals, språng.

Stosar

Vid tillverkning och ifalsning av stosar betalas ytor enligt moment 1 i respektive kolumn. Minsta yta på stosar mätes till 0,5 kvm.

Ventilationshuvar med vinge som är runda eller kantiga betalas som stosar när omkretsen understiger 130 cm.

Stosar eller ventilationshuvar som är mer än 130 cm i omkrets betalas enligt moment 21.

Mom 26

Tillverkning och montering av kantiga eller runda stosar eller ventilationshuvar t.o.m. 130 cm i omkrets, ifalsade i slät eller fasonerad plåtpanna, betalas med st-pris. För att priset skall gälla för stos i fasonerad panna ska utritningspassare tillhandahållas.

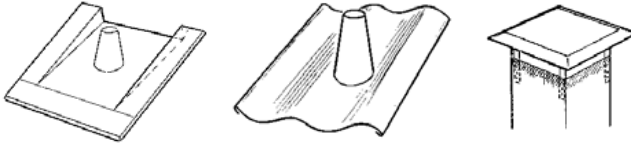

Mom 26.1

Tillverkning och montering av kantiga eller runda stosar över 35 cm t.o.m 130 cm i omkrets, inklusive huvttak eller hatt, ifalsade i slät plåtpanna, betalas med st-pris.

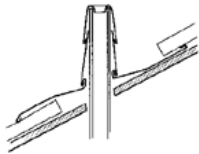

Mom 26.2

Tillverkning och montering av runda stosar t.o.m 35,cm i omkrets, och eventuell omfalsning i överkant, förlängning od, ifalsad i slät plåtpanna för ex .papptak, betalas med st-pris.



Mom 26.3

Stos i delar betalas med st-pris per del

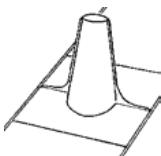

Mom 26.4

Underpanna eller håltagning i annat beslag, med upptagen kant kring evakueringsrör eller liknande, betalas med st-pris.

Mom 27

Falsade listbeslagning enskilda eller sammanhängande, på buktiga eller svängda ytor betalas, extra med lm-pris om merarbete föreligger.

Mom 27.1

Listbeslagning utförda med pålägg, enskilda eller sammanhängande, på buktiga eller svängda ytor betalas, extra med lm-pris om merarbete föreligger.



Övriga arbeten

Mom 34

Längsgående sammanfalsning av flera bredder i beslag betalas extra med lm-pris.



Mom 37

Genomgående falsade hörn i garneringsbeslag och hörn och gavlar i gesimsränn-dalar och fotrännor på tak samt ifalsade gavlar i murbeslag eller luftad nock betalas med st-pris.

Mom 37.1

Övriga hörn och gavlar som ej är falsade i garneringsbeslag betalas med st-pris.

Mom 38

Trappningshörn betalas med st-pris. (1 st trapp för varje kryss) Hake i fog ingår Stålspik ingår, *Rensning fog ingår ej*, Kittning fog betalas en mom 78,1

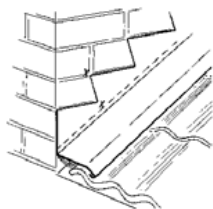

Mom 38.1

Putsrutor betalas med styckepris samt att ytan mäts.

Mom 39

Lödning eller brottfalsning betalas med lm-pris.

Mom 40

Luftad nock, utförd med ståndsquivor, fästbleck, tak, samt nätskydd betalas utöver kvm-pris med lm-pris.

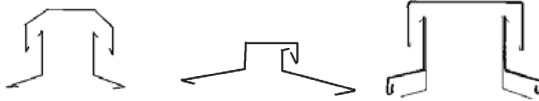
**Mom 41**

Sneddade beslag betalas extra med lm-pris.

Mom 43

Sprängbleck/fästbleck tillverkning, knäckning och fastsättning betalas med lm-pris.

Mom 45

Garnering som inlagas och ej uppgår till 5 kvm betalas extra med st-pris för varje inlagningsbit.

Mom 48

Fasoneringsklippning betalas med lm-pris.

Mom 49

Utläggning och spikning av underlagspapp under garneringsbeslag betalas med kvm-pris.

Mom 50

Borttagning och återinläggning eller uppskjutning och återläggning av taktegel betalas med lm-pris.

Mom 51

Demontering och montering av läkt, inklusive ströläkt, vid t.ex. takfot betalas med lm-pris.

Mom 52

Montering av galler betalas med lm-pris omkrets.
Minsta längd mätes till 1 lm.

Mom 53

Tillverkning av jalusigaller inkl. ram betalas med lm-pris omkrets.

Mom 60

Tillverkning av rektangulära eller halvrunda hängrännor inkl. krok, upp till 400 mm tillklippt bredd, betalas med lm-pris.

Rännor över 400 mm tillklippt bredd betalas enligt överenskommelse.

Detaljer till rännor över 400 mm betalas enligt mom. 37.

Mom 60.1

Tillverkning av rännvinklar till rektangulära eller halvrunda hängrännor betalas med st-pris.

Mom 61

Borttagning av hängrännor inklusive rännkrok betalas med lm-pris

Mom 62

Uppsättning av rektangulära eller halvrunda hängrännor, i upp till 6 m längder, montering av erforderliga gavlar, rännvinklar, omvikningskupor inklusive urtag i hängränna, skruvning och knäckning av krok, betalas med lm-pris.

Minsta längd mätes till 2,0 lm.

Mom 62.1

Fräsning för rännkrok betalas per löpmeter.

Mom 68

Skrapning, tvättning samt rengöring av ytor betalas med kvm-pris.

Mom 69

Målning av ytor med grund- eller ytfärg betalas med kvm-pris

Minsta bredd 30 cm.

Mom 70

Skrapning, tvättning samt rengöring av takskydd, hängrännor och stuprör betalas med lm-pris.

Mom 71

Målning av takskydd, hängrännor, stuprör betalas med lm-pris.

Erforderlig tvättning, skrapning samt rengöring ingår.

Mom 75

Montering av skyddsräcken inkl. erforderliga infästningar, kapningar och skarvningar betalas med lm-pris.

Minsta längd mätes till 2 lm.

Anmärkning

- Priset gäller då montaget sker enbart från takets yttersida

Mom 76

Montering av takskydd såsom stegar, takbryggor inkl. erforderliga infästningar, kapningar och skarvningar betalas med lm-pris.

Minsta längd mätes till 2 lm.

Anmärkning

- Priset gäller då montaget sker enbart från takets ytersida

Mom 76.1

Montering av väggstegar inkl. erforderliga infästningar, kapningar och skarvningar betalas med lm-pris.

Minsta längd mätes till 2 lm.

Anmärkning

- Priset gäller då montaget sker från väggens ytersida.

Mom 76.2

Vajer och skenor.

Montage av vajer eller skensystem för förankring av personligt fallskydd betalas per löpmetr.

Mom 77

Montering av glidskydd, öglor, betalas med st-pris.

Anmärkning

- Priset gäller då montaget sker enbart från takets ytersida

Mom 78

Kitning smalfog med sprutpistol betalas med lm-pris.

Mom 78.1

Kitning bredfog med sprutpistol betalas med lm-pris.

Mom 84

Flyttning av bockar och plank, intill en höjd av 2,0 m, eller rullställning max 4.0 m i höjd, på erforderligt underlag, betalas med lm-pris.

Minsta längd mätes till 2,0 lm.

Mom 88

Avrivning av garneringsytor betalas med kvm-pris.

Anmärkning

- Med avrivning avses total avrivning av befintligt material inkl klammer och spik avlägsnas samt att arbetet bedrivs så att läckage inte uppstår.

Mom 88.1

Avrivning av tegel betalas med kvm-pris.

Mom 88.2

Avrivning av läkt, inklusive ströläkt, betalas med kvm-pris.

Mom 90

Borttagning av takskydd betalas med lm-pris.

Mom 91

Transport av material över tak, om materialet ej kan nedsläppas eller nedhissas på den sida materialet avrivs, betalas extra per kvm.

Transport av takskydd, rännen mm betalas med lm-pris.

Anmärkning

- Om transportsträckan för avrivet material överstiger 20 m till anvisad plats, räknat i husets längdriktning, betalas extra enligt överenskommelse.

Mom 92

Vid upp eller nedhissning av plåt över 2 våningar tillkommer extra kvm-pris per våning. Se AR 20.

Hängrännor och takskydd betalas med lm-pris.

Mom 94

Arbeten med eloxerad al-plåt eller efterlackerad plåt betalas med ett procenttillägg. I tillägget ingår ersättning för eventuell uppmärkning och uppsortering i samband med eloxering.

Mom 95

Arbeten med titanzink betalas med ett procenttillägg.

Mom 96

Arbeten med tjockare plåt enligt AR 17 betalas med ett procenttillägg på priserna, för varje påbörjad tiondel tjocklek.

Mom 97

Nivå för mindre arbeten enligt AR 4.

Mom 97.1

Tillägg för mindre arbeten enligt AR 4.

Mom 99

På (alla typer av tak oavsett underlag) tak täckta med tegel eller plåt och med en lutning över 14 grader betalas ett procenttillägg enligt tabell.

Anordnas, utan kostnad för arbetstagaren, lämplig ställning varifrån arbetet kan utföras, utgår inga tillägg.

Fasadarbeten med lister, stuprör

Moment R–X

Översiktsbild

Kolumn R-X moment

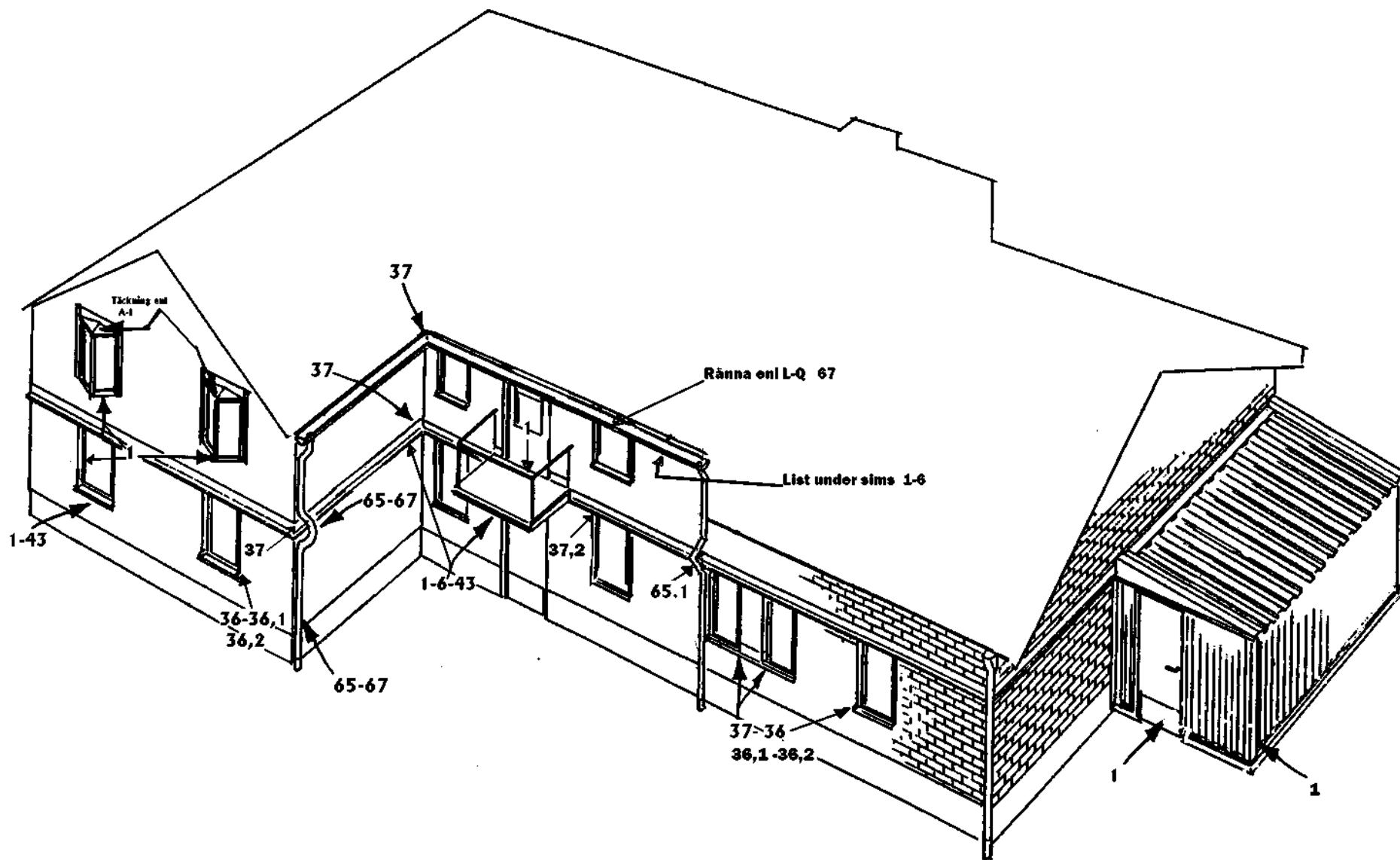

Fasadarbeten med lister, stuprör

Avmättningsregler (AR)

AR 1

Kolumnerna R-X med tillhörande avmättningsregler och momentbeskrivningar reglerar betalning för fasadarbeten med lister, beslag och dylikt. För beslagning av plåtyta, som ej kan hänföras under någon rubrik i kolumnerna R-X, ska betalning utgå enligt de kolumner där den prisregleras, till exempel taktäckning, väggbeslagning och så vidare.



Mätes enligt A-H



Tak och väggtäckning.

AR 2

Kvm-priser, lm-priser och st-priser angivna i pristabellernas kolumner gäller för respektive utförande och material med tillhörande momentbeskrivningar.

AR 4

För uppmätta arbeten enligt samma arbetsorder, inklusive gällande ackordstillägg, som sammanlagt understiger i moment 97 fastställd summa tillkommer procenttillägg enligt moment 97.1.

AR 11

Lämnas obeslagna delar för beredande av tillfällig passage eller dylikt inmättes dessa ej i ackordet. Senare beslagning av sådana delar samt inlagningar under 5 kvm betalas extra enligt mom. 45. Ytor sammanräknas ej.

AR 12

Beslagning på ojämnt underlag, betalas extra om merarbete föreligger.

AR 13

Mer arbetsamma fasadarbeten t ex. beslagning på svängda, runda eller buktiga ytor betalas enligt mom. 27 eller 27.1.

AR 15

Vid fasadarbeten, då rengöring av arbetsstället erfordras, ska sådan bekostas av arbetsgivaren. Arbetet får endast utföras på särskild order av arbetsgivaren.

AR 16

Priserna vid beslagning av ytor gäller plåtkvalitet typ PLX, EMK avsedd för hantverksmässig bearbetning med en sträckgräns 180-200 N/mm² samt FA upp till 380 N/mm² för maskinell bearbetning.

AR 17

Angivna priser i denna del täcker prismässigt in de plåttjocklekar, plåtformat, falsavstånd och utföranden som anges i Hus AMA 1998, samt enligt anvisningar. Tjockare plåt än Hus AMA 1998 föreskriver regleras enligt moment 96.

AR 18

Arbeten utförda enligt andra förutsättningar än de som anges i AR 17, betalas extra om merarbete föreligger.

Avenballering (skyddspapper/skyddsplast) betalas enligt överenskommelse.

AR 20

I priserna ingår transport, max 20 m, på mark- och våningsplan, från fältverkstad eller upplagsplats samt upphissning av material upp till och med 2 (två) våningar. Med våningshöjd avses en högsta höjd per våning om 3,0 m. Byggnader med högre våningshöjd divideras med 3,0 vid beräkning av upphissningstillägget. Med maskinell hissanordning avses hiss, lyftkran eller liknande anordning.

Kolumnbestämmelser

Fasadarbeten med lister, stuprör och dylikt

Kolumn R Enkelfalsade arbeten med fz, al, zink, inklusive ytbelagd plåt

Kolumn S Dubbelfalsade arbeten med fz, al, zink, inklusive ytbelagd plåt

Kolumn T Enkelfalsade arbeten med kopparplåt

Kolumn U Dubbelfalsade arbeten med kopparplåt

Kolumn V Enkelfalsade arbeten med rostfri plåt

Kolumn X Dubbelfalsade arbeten med rostfri plåt

Arbeten med zink tillkommer procenttillägg enligt moment 95, Tid för eventuell värmning av materialet ingår ej i priserna. Arbeten med eloxerad al-plåt betalas enligt moment 94.

AR 30

Kolumnerna R, T och V anger betalning för enkelfalsade fasadarbeten, samt i förekommande fall även arbeten utförda med påläggsskarv, såsom tillverkning och fastläggning av lister m.m. samt betalning av detaljer.

Kolumnen R reglerar även priser för arbeten med zink. Slussfals räknas som enkelfals.

Priserna gäller med användande av eldriven förprogrammerbar kantmaskin.

AR 35

Kolumnerna S, U och X anger betalning för dubbelfalsade fasadarbeten, såsom tillverkning och fastläggning av lister m m. samt betalning av detaljer.

Kolumnen S reglerar även priser för arbeten med zink. Svetsade enkelfalsade arbeten räknas som dubbelfals.

Priserna gäller med användande av eldriven förprogrammerbar kantmaskin.

AR 41

I priserna ingår erforderlig bättring av skadad ytbeläggning som uppstått under bearbetning.

AR 44

Om svetsning av detaljer och dylikt vid beslagning med rostfri plåt måste utföras, ska särskilda maskiner, elledningar som håller konstant spänning och med erforderligt antal urtag tillhandahållas, samt även vattenslangar och övriga anordningar inklusive vattenpost i anslutning till arbetsstället.

AR 45

Reparation av maskiner betalas enligt överenskommelse.

AR 48

Erforderliga maskiner såsom slagsax, tvåmeters gradsax, enmeters kantmaskin, tvåmeters elmotordriven kantmaskin, rullfalsmaskin typ pittsburgh eller liknande kantfalsmaskin, pellarbormaskin, rundmaskin, sick- och bärtelmaskin med sex par standardtrissor, revolverstansmaskin med komplett sats stansar och dynor, vulstermaskin, böjapparat för platt- och profiljärn, elsvets, gassvets, lödutröstning med gasolbehållare, samt då bandrulle används, kärra med avhasplingsmöjlighet alternativt kärra och enklare haspelverk skall finnas i brukbart skick i den mån företagets produktion så kräver.

Då erforderliga maskiner eller verktyg enligt ovan saknas eller är obrukbara vid akordsarbetets utförande skall extra betalning utgå.

Momentbeskrivning till tabell – tillverkning och/eller fastläggning av fasadbeslag

Med fasadarbeten avses på fasad förekommande beslag i en eller flera bredder såsom fönster-, dropp- och balkongbleck, fönsterinfattningar, profilerade lister, list- och sockelbeslag och dylikt. Gäller även vid invändig beslagning.

Minsta längd på enskilda beslag mätes till 0,75 lm.

Minsta bredd mätes till 20 cm för varje tillklippt bredd.

För inslagningskant på fönsterbleck ska uppsågat spår finnas.

Längsgående knäckningar för falsar ingår i priset.

Längsgående sammanfalsning av flera bredder i beslag betalas extra enligt moment 34.

Mom 1

Tillverkning och fastläggning av falsade fasadbeslag, betalas med kvm-pris.

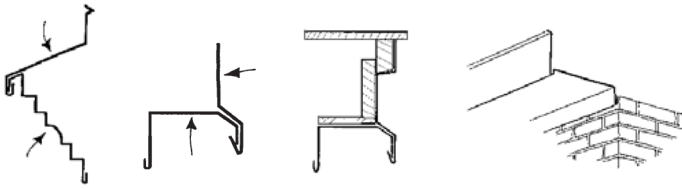

Mom 2

Tillverkning och fastläggning av fasadbeslag med eller utan pålägg, inklusive omslag i skarv, betalas med kvm-pris.

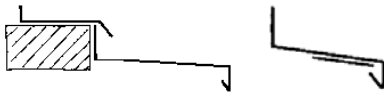

Mom 3

Endast tillverkning av falsade fasadbeslag betalas med kvm-pris.

Mom 4

Endast tillverkning av fasadbeslag med pålägg, inklusive omslag i skarven, betalas med kvm-pris.

Mom 5

Endast fastläggning av falsade fasadbeslag betalas med kvm-pris.

Mom 6

Endast fastläggning av fasadbeslag, som utföres med påläggsskarv, betalas med kvm-pris.

Mom 9

Montering av listbeslag på undersida betalas extra för varje tillklippt bredd med lm-pris.

Mom 27

Falsade listbeslag, enskilda eller sammanhängande, på buktiga eller svängda ytor, betalas extra med lm-pris om merarbete föreligger.

Mom 27.1

Listbeslag utförda med pålägg, enskilda eller sammanhängande, på svängda eller buktiga ytor, betalas extra med lm-pris om merarbete föreligger.

Mom 36

Enklare gavlar till lister och bleck, betalas med st-pris.

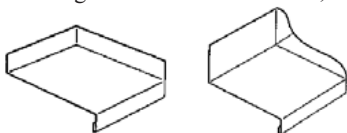

Mom 36.1

Gavlar i puts eller nerknäckt gavel till lister och bleck, betalas med st-pris.

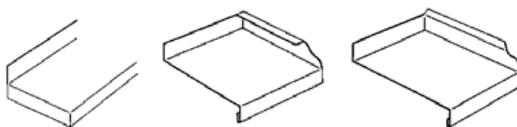

Mom 36.2

Gavlar med vågrät putskant, gavel i tegelfog och avrundade hörn till lister och bleck, betalas med st-pris

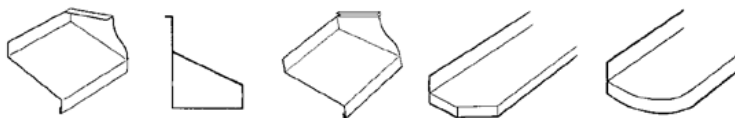

Mom 37

Falsade hörn i fasadbeslag betalas med st-pris. Breddförändring i lister mätes som 1 hörn.

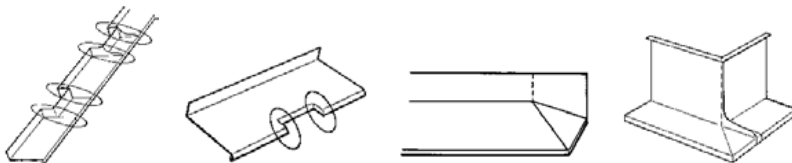

Mom 37.1

Övriga hörn i fasadbeslag betalas med st-pris. (Hörn som ej är falsad)

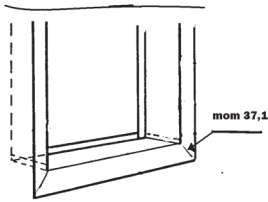
**Mom 37.2**

Hörn i överkant vid öppningar i väggliv betalas med st-pris

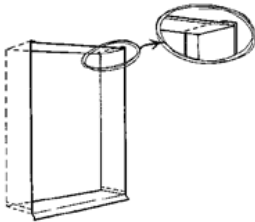
**Mom 38.1**

Putsrutor betalas med styckepris samt att ytan mäts.

Mom 43

Språngbleck/fästbleck tillverkning, knäckning och fastsättning betalas med lm-pris. (Största klippbredd på språng/fästbleck är 25 cm, Klippbredd över 25 cm lägges till listytan)

Mom 45

Fasadbeslag som inlagas och ej uppgår till 5 kvm betalas extra med st-pris för varje inlagningsbit.

Mom 49

Utläggning och spikning av papp betalas med kvm-pris.

Mom 52

Montering av galler betalas med lm-pris omkrets.
Minsta längd mätes till 1,0 lm.

Mom 53

Tillverkning av jalousigaller inklusive ram betalas med lm-pris omkrets.

Tillverkning och uppsättning stuprör

Tillverkning av stuprör när långfalsar lödes betalas enligt kolumnerna S, U eller X. Minsta längd mätes till 1,0 lm.

Vid tillverkning av stuprör av kopparplåt ingår lödning av tvärfalsar i moment 65. Priserna för uppsättning förutsätter att arbetet sker från ställning.

I övrigt tillkommer betalning enligt nedanstående.

Mom 65

Tillverkning av runda stuprör, inkl. eventuella svep, betalas med lm-pris.

Mom 65.1

Tillverkning av rörvinklar, vattenkupor och utkastare betalas med st-pris.

Mom 66

Nedtagning eller uppsättning av stuprör, vid exempelvis vattnivning, betalas med lm-pris.

Mom 67

Uppsättning av runda stuprör betalas med lm-pris. I priset ingår erforderliga detaljer.

Övriga arbeten

Mom 68

Skrapning, tvättning samt rengöring av ytor betalas med kvm-pris.

Mom 69

Målning av ytor med grund- eller täckfärg betalas med kvm-pris. Minsta bredd 30 cm.

Mom 70

Skrapning, tvättning samt rengöring av hängrännor och stuprör betalas med lm-pris.

Mom 71

Målning av hängrännor, stuprör ut- och invändigt betalas med lm-pris.

Mom 78

Kitning smalfog med sprutpistol betalas med lm-pris

Mom 78.1

Kitning bredfog med sprutpistol betalas med lm-pris.

Mom 84

Flyttning av bockar och plank, intill en höjd av 2,0 m, eller rullställning, max 4,0 m i höjd på erforderligt underlag, betalas med lm-pris.

Mom 88

Avrivning av beslag betalas med lm-pris.

Anmärkning

- Med avrivning avses att avrivning av befintligt material inkl klammer och spik avlägsnas samt att arbetet bedrivs så att läckage inte uppstår.
- Om transportsträckan för avrivet material överstiger 20 m till anvisad plats, räknat i husets längdriktning, betalas extra enligt överenskommelse.

Mom 92

Vid upp- eller nedhissning av plåt med maskinell hissordning betalas med kvm-pris och per våning överstigande 2 (se AR 20).

Mom 94

Arbeten med eloxerad al-plåt eller efterlackerad plåt betalas med ett procenttillägg. I tillägget ingår ersättning för eventuell uppmärkning och uppsortering.

Mom 95

Arbeten med zink betalas med ett procenttillägg.

Mom 96

Arbeten med tjockare plåt enligt AR 17 betalas med ett procenttillägg på priserna, för varje påbörjad tiondel tjocklek.

Mom 97

Nivå för mindre arbeten enligt AR 4.

Mom 97.1

Tillägg för mindre arbeten enligt AR 4.

Mom 99

Om fasadarbeten utföres från tak med en lutning över 14 grader betalas tillägg enligt tabell.

Lättbyggnadsteknik

Moment Y-Z

Lättbyggnadsteknik med därtill hörande detaljer

Avmättningsregler (AR)

AR 1

Kolumnerna Y-Z med tillhörande avmättningsregler, kolumnbestämmelser och momentbeskrivningar reglerar betalning för arbeten med golv, undertak, tak- och väggkonstruktioner utförda med stålreglar, isolering, ytbeklädnad mm. Arbetena utföres enligt fabrikantens anvisningar.

AR 2

Kvm-priser, lm-priser och st-priser angivna i pristabellernas kolumner gäller för respektive konstruktion med tillhörande momentbeskrivning.

AR 6

Tabellernas priser för konstruktioner inkluderar erforderliga fästpunkter med skruv.

AR 10

Öppningar i konstruktion urmätas ej, öppningar i konstruktionsbeklädnad, isolering mm urmätas.

AR 20

I priserna ingår tid för upplyft av färdiga konstruktioner till respektive våningsplan.

Med upplyft avses att hiss, lyftkran eller liknande anordning används.

Vid hopmontering av material på våningsplan ingår ingen transport.

Transporter, montering och demontering av lyftare, ställningar, bockar och plank inom byggnadsområdet betalas enligt **Allmänna Bestämmelser § 5**.

Förflyttning av lyftare, rullställningar, bockar och plank för montaget ingår i priserna.

Vid transport och montering skall erforderliga hjälpmedel tillhandahållas.

Montage överstigande 3,25 meter från golv till infästningsställe betalas extra enligt överenskommelse.

Kolumnbestämmelser

Kolumn Y Arbeten med lättbyggnadsteknik till tak och golvkonstruktioner.

Kolumn Z Arbeten med lättbyggnadsteknik till väggkonstruktioner.

AR 30

Kolumn Y anger betalning för hopsättning av regler för tak- och golvkonstruktion, såsom regler, avvaxlingar och förstärkningar, isolering, gips, plastfolie, plåtprofiler för infästning av ex isolering mm samt fastsättning av konstruktion mot befintligt infästningsställe enligt beskrivningar och fabrikantens anvisningar.

Hopsättning av regler för takstolskonstruktion, såsom regler till över- och underramar, diagonalreglar och förstärkningar samt fastsättning av konstruktion mot befintligt infästningsställe enligt beskrivningar och fabrikantens anvisningar. Arbeten i undertak enligt beskrivningar och fabrikantens anvisningar.

AR 35

Kolumn Z anger betalning för hopsättning av regler för väggkonstruktion, såsom golv- och takskenor, stående regler, avvaxlingar, förstärkningar, isolering, gips, plastfolie, plåtprofiler för infästning av ex isolering mm samt fastsättning av konstruktion mot befintligt infästningsställe enligt beskrivningar och fabrikantens anvisningar.

AR 48

Arbetsgivaren skall tillhandahålla för arbetet erforderliga, lämpliga samt nödvändiga maskiner, verktyg och hjälpmedel såsom ställningar, rullställningar, bockar och plank, lyftar om så erfordras o.d.

Momentbeskrivning till tabell – Lättbyggnadskonstruktioner

Vid montering av regler, konstruktioner, isolering, plast, ytbeklädnad od gäller en arbetshöjd intill 3,25 meter från golv till infästningsställe.

Förflyttning av lyftar, rullställningar, bockar och plank i samband med montaget ingår i priserna.

Mom 1

Hopsättning av regler för tak- och golvkonstruktioner, såsom regler för bjälklag, i erforderlig mängd, levererade i rätta längder, samt fastsättning av konstruktion mot befintligt infästningsställe, betalas med kvm-pris.

Mom 2

Endast montering av färdiga tak- och golvkonstruktioner mot befintligt infästningsställe, betalas med kvm-pris.

Mom 3

Hopsättning av regler för takstolskonstruktioner, såsom regler till över- och underram, diagonalreglar, i erforderlig mängd, levererade i rätta längder, samt fastsättning av konstruktion mot befintligt infästningsställe betalas med lm-pris underram.

Mom 4

Endast montering av färdiga takstolskonstruktioner mot befintligt infästningsställe betalas med lm-pris underram.

Mom 8

Montering av profilerad plåt t o m 45 mm betalas med kvm-pris.

Mom 9

Montering av profilerad plåt t o m 45 mm, i undertak, betalas med kvm-pris.

Mom 10

Hopsättning av regler för väggkonstruktioner, såsom regler mot tak, golv samt stående regler i erforderlig mängd, levererade i rätta längder, samt fastsättning av konstruktion mot befintligt infästningsställe, betalas med kvm-pris.

Mom 11

Endast montering av färdiga väggkonstruktioner mot befintligt infästningsställe, betalas med kvm-pris.

Diverse arbeten i samband med lättbyggnadskonstruktioner**Mom 12**

Tillkapning och fastsättning av isolering t o m 50 mm betalas med kvm-pris.

Mom 13

Tillkapning och fastsättning av isolering t o m 50 mm, i undertak, betalas med kvm-pris.

Mom 14

Tillkapning och fastsättning av isolering t o m 100 mm betalas med kvm-pris.

Mom 15

Tillkapning och fastsättning av isolering t o m 100 mm, i undertak, betalas med kvm-pris.

Mom 16

Tillkapning och fastsättning av isolering t o m 150 mm betalas med kvm-pris.

Mom 17

Tillkapning och fastsättning av isolering t o m 150 mm, i undertak, betalas med kvm-pris.

Mom 18

Tillkapning och fastsättning av isolering t o m 200 mm betalas med kvm-pris.

Mom 19

Tillkapning och fastsättning av isolering t o m 200 mm, i undertak, betalas med kvm-pris.

Mom 28

Montering av plåtprofiler, max 45 mm höjd, för infästning av ex. isolering, plåt på golv, tak eller vägg odyl betalas med lm-pris.

Mom 29

Montering av plåtprofiler, max 45 mm höjd, i undertak, för infästning av ex. isolering, plåt o d betalas med lm-pris.

Mom 30

Tillkapning och montering av 1 lag gipsskivor, mot konstruktion, betalas med kvm-pris täckt yta.

Mom 31

Tillkapning och montering av 1 lag gipsskivor, mot konstruktion, i undertak, betalas med kvm-pris täckt yta.

Mom 32

Tillkapning och montering av 2 lag gipsskivor, mot konstruktion, betalas med kvm-pris täckt yta.

Mom 33

Tillkapning och montering av 2 lag gipsskivor, mot konstruktion, i undertak, betalas med kvm-pris täckt yta.

Mom 34

Montering av plastfolie betalas med kvm-pris.

Mom 35

Montering av plastfolie, i undertak, betalas med kvm-pris.

Mom 52

Öppningar understigande 2,0 kvm, för fönster, dörrar o d i gipsskivor per lag, betalas extra med st-pris.

Överstigande 2,0 kvm betalas enligt överenskommelse.

Mom 53

Håltagning i gipsskivor, för rör, dosor od betalas med st-pris.

Mom 54

Öppningar understigande 2,0 kvm, för fönster, dörrar o d i konstruktioner, betalas extra med st-pris.

Överstigande 2,0 kvm betalas enligt överenskommelse.

Ingen urmätning göres för öppningar.

Mom 55

Håltagning i plåtreglar för rör od betalas med st-pris.

Mom 56

Kapning av reglar o d. betalas med st-pris.

Översiktsskildringar

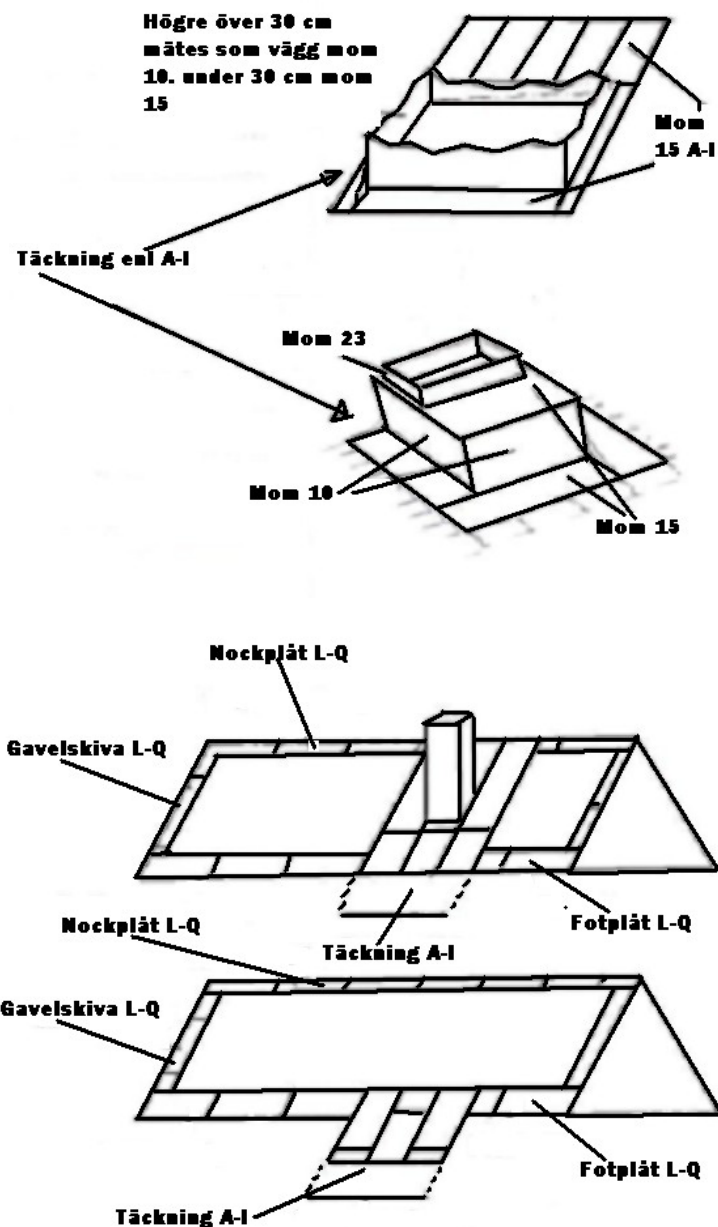

Nockplåt L-Q

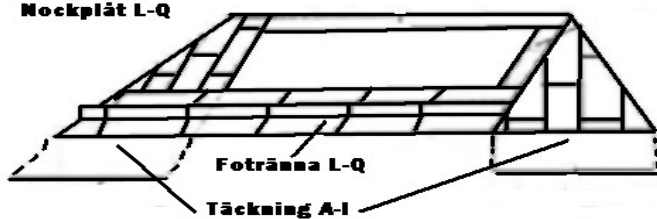

Foträna L-Q

Täckning A-I

Fotplåt L-Q

Nockplåt L-Q

Gavelskiva L-Q

Täckning A-I

Mom 1 L-Q

Mom 1 L-Q

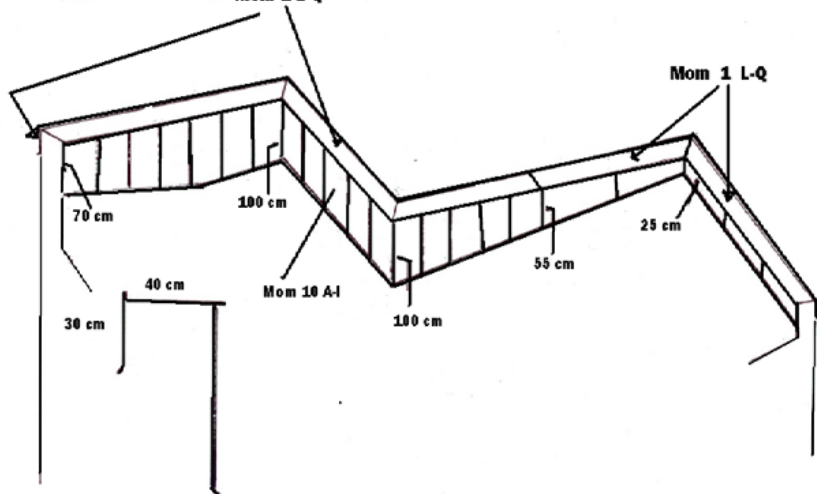

70 cm

100 cm

40 cm

30 cm

Mom 10 A-I

100 cm

55 cm

25 cm

Prislista

Tak- och väggtäckning med plan plåt, moment A–H

Formatplåt

A: Enkelfalsad

B: Dubbelfalsad täckn

C: Enkelfalsad DF hakf

E: Dubbelfalsad koppar

Bandplåt

G: Dubbelfalsad täckning förfalsad

H: Sömnsvetsad täckning rostfritt

MOM	LEDTEXT	Enhet	A	B	C	E	G	H
	1 Taktäckning planplåt	kvm	91,65	110,64	106,99	148,03	50,02	99,53
	7 Undertak falsat Extra	kvm	111,57	111,57	111,57	111,57	111,57	111,57
	8 Undertak spikat	kvm	86,65	86,65	86,65	86,65	86,65	86,65
8.1	Spikad täckning på golv eller vägg	kvm	34,51	34,51	34,51	34,51	34,51	34,51
	9 Taksprång undersida extra	lm	13,23	13,23	13,23	13,23	13,23	13,23
10	Väggtäckning planplåt	kvm	145,65	186,52	148,79	193,30	141,92	118,03
11	Täckning planplåt med pålägg	kvm	79,27	79,27	79,27	79,27	79,27	79,27
15	Täckning utan maskiner	kvm	114,28	132,43	128,19	174,65	75,54	99,53
18	Enskilda tak under 5 kvm	st	227,21	227,21	227,21	227,21	227,21	227,21
19	Tilläggspris extra under 100 kvm	TP	0,68	0,68	0,68	0,68	0,68	0,68
20	Fotränna/rännal	lm	178,04	178,04	178,04	178,04	178,04	178,04
20.1	Gesimsränna	lm	296,73	296,73	296,73	296,73	296,73	296,73
20.2	Mindre fotrännskant	lm	46,29	46,29	46,29	46,29	46,29	46,29
20.3	Svängd fotränna och fotplåt	lm	105,21	105,21	105,21	105,21	105,21	105,21
20.4	Utkastare, utlopp	st	220,43	220,43	220,43	220,43	220,43	220,43
20.5	Extra fals vid fotsänna	lm	14,58	14,58	14,58	14,58	14,58	14,58
21	Skorstenaar	st	949,54	949,54	949,54	949,54	954,54	949,54
22	Skorstenaar Extra	st	542,59	542,59	542,59	542,59	542,59	542,59
22.1	Skorstenaar med speglar o. dyl.	st	544,29	544,29	544,29	544,29	544,29	544,29
22.2	Skorstenaar i hinder	st	181,43	181,43	181,43	181,43	181,43	181,43
23	Lanterminer/ Tackluckor	st	954,62	954,62	954,62	954,62	954,62	954,62
23.1	Lanterminer/ Tackluckor i hinder	st	181,43	181,43	181,43	181,43	181,43	181,43

MOM	LEDTEXT	Enhet	Formatplåt				Bandplåt	
			A	B	C	E	G	H
24	Träluckor/Plåtluckor	st	417,12	417,12	417,12	417,12	417,12	417,12
25	Kupor	st	1715,95	1715,95	1715,95	1715,95	1715,95	1715,95
26	Venthuvar/stosar över 65 t.o.m.130 cm omk	st	493,42	493,42	493,42	493,42	493,42	493,42
26.1	Stosar t.o.m.65 cm omkrets	st	165,49	165,49	165,49	165,49	165,49	165,49
26.2	Stos i delar extra	st	72,57	72,57	72,57	72,57	72,57	72,57
27	Falsade lister på svängd/ buktig yta	lm	101,31	101,31	101,31	101,31	101,31	86,05
27.1	Lister med pålägg på sv./buktig yta	lm	36,71	36,71	36,71	36,71	36,71	36,71
35	Snednock eller vinkelrännfsals	lm	150,57	150,57	150,57	150,57	150,57	150,57
35.1	Amerikanare eller sned sidbit	st	109,18	109,18	109,18	109,18	109,18	109,18
36	Nock, ståndskiva, brott i takfall	lm	68,93	68,93	68,93	68,93	68,93	68,93
37	Hörn i ståndskivor od.	st	83,43	83,43	83,43	83,43	83,43	83,43
38	Trappningshörn	st	19,92	19,92	19,92	19,92	19,92	19,92
38.1	Putsrutor	st	89,19	89,19	89,19	89,19	89,19	89,19
39	Lödning eller brottfäls	lm	105,30	105,30	105,30	105,30	105,30	105,30
40	Luftad nock extra	lm	148,79	148,79	148,79	148,79	148,79	148,79
41	Sneddade skivor	lm	38,07	38,07	38,07	38,07	38,07	38,07
42	Språng med rörelsemån	lm	45,36	45,36	45,36	45,36	45,36	45,36
43	Språngbleck	lm	9,83	9,83	9,83	9,83	9,83	9,83
44	Tysk/Belgisk täckning Extra	lm	65,87	65,87	65,87	65,87	65,87	65,87
45	Inlagning se AR 11							
49	Papp	kvm	10,92	10,92	10,92	10,92	10,92	10,92
52	Fastsättning av galler	lm	23,14	23,14	23,14	23,14	23,14	23,14
53	Tillverkning av galler	lm	140,82	140,82	140,82	140,82	140,82	140,82
60	Tillv. rekt./halvrunda hängrännor	lm	60,79	60,79	60,79	60,79	60,79	60,79
60.1	Tillverkning rekt./ halvrunda rännvinklar	st	160,23	160,23	160,23	160,23	160,23	160,23
61	Borttagning hängrännor	lm	11,87	11,87	11,87	11,87	11,87	11,87
62	Montering Hängrännor	lm	32,64	32,64	32,64	32,64	32,64	32,64
62.1	Fräsning Rännkrok	lm	5,09	5,09	5,09	5,09	5,09	5,09

MOM	LEDTEXT	Enhet	Formatplåt			Bandplåt		
			A	B	C	E	G	H
68	Skrapning, tvättning, rengöring på yta	kvm	17,80	17,80	17,80	17,80	17,80	17,80
69	Målning av ytor	kvm	14,24	14,24	14,24	14,24	14,24	14,24
70	Skrapn. Tvättn. Rengöring takskydd od.	lm	7,12	7,12	7,12	7,12	7,12	7,12
71	Målning takskydd, hängrännor, stuprör	lm	6,44	6,44	6,44	6,44	6,44	6,44
75	Rasskydd	lm	44,17	44,17	44,17	44,17	44,17	44,17
76	Gångbryggor/Stegar	lm	62,14	62,14	62,14	62,14	62,14	62,14
76.1	Väggstegar	lm	123,78	123,78	123,78	123,78	123,78	123,78
76.2	Vajer och skenor	lm	22,09	22,09	22,09	22,09	22,09	22,09
77	Glidskydd, Öglor	st	70,79	70,79	70,79	70,79	70,79	70,79
78	Kittning smalfog	lm	5,09	5,09	5,09	5,09	5,09	5,09
78.1	Kittning bredfog	lm	10,17	10,17	10,17	10,17	10,17	10,17
82	Täckning på isolering	kvm	3,56	3,56	3,56	3,56	3,56	3,56
83	Klippning slagsax	kvm	3,05	3,05	3,05	3,05	3,05	3,05
84	Flyttning av bockar, plank, rullställning	lm	6,61	6,61	6,61	6,61	6,61	6,61
88	Avrivning	kvm	12,55	12,55	12,55	12,55	12,55	12,55
89	Avrivning utan maskiner	kvm	24,33	24,33	24,33	24,33	24,33	24,33
90	Rivning takskydd	lm	22,38	22,38	22,38	22,38	22,38	22,38
91	Transport över taket	kvm	4,75	4,75	4,75	4,75	4,75	4,75
92	Upphissning/ nedhissning > 2 vån	kvm/ lm	0,71	0,71	0,71	0,71	0,71	0,71
94	Eloxerad plåt	%	20	20	20	20	20	20
95	Zink	%	15	15	15	15	15	15
96	Tjockare plåt	%	5	5	5	5	5	5
97	Nivå för mindre arbeten enl. AR 4	kr	8478,00	8478,00	8478,00	8478,00	8478,00	8478,00
97.1	Tillägg för mindre arbeten enl. AR 4	%	10	10	10	10	10	10
99	Branta tak	%	>14gr=7 >20g=12		>30=25 >40g=35		>60g=55	Osv

Tak- och väggtäckning med profilerad plåt, moment J–K

J: Täckning av tak med profilerad plåt

K: Täckning av vägg med profilerad plåt eller kassetter

MOM	LEDTEXT	Enhet	J	K
1	Taktäckning prof. plåt < 65 mm	Kvm	14,33	
2	Taktäckning prof.plåt > 65 mm	kvm	16,96	
3	Taktäckning prof.plåt 200 mm	kvm	24,59	
4	Montering av elementväggar	kvm	43,66	35,69
4.1	Montering fab.tillv lister elementväggar	lm	33,50	33,50
7	Undertak Extra	Kvm	15,35	
10	Väggtäckning prof.plåt	kvm		24,67
10.1	Liggande profilerad plåt extra	kvm		6,95
12	Isolering vägg	kvm		12,78
12.1	Isolering tak < 40 mm	kvm	5,10	
12.2	Isolering tak > 100 mm	kvm	8,77	
12.3	Isolering tak > 150 mm/ cellplast 200 mm	kvm	12,78	
12.4	Skärning av isolering	lm	5,83	5,83
13	Brandcell	lm	8,99	11,61
14	Kondensundersida Extra	kvm	2,97	2,97
15	C-Z Profiler	lm	17,13	17,13
16	Tillverkning kassetter	kvm		94,87
16.1	Tillverkning kassetter extra	st		10,51
17	Montering kassetter	kvm		47,65
17.1	Montering kassetter extra	st		10,51
18	Tillverkning profilerad plåt	kvm	47,65	47,65
19	Tilläggspris extra under 1000/500 kvm	TP	0,007	0,025
47	Plyfa	kvm	22,89	22,89
48	Folie	kvm	4,92	4,92
49	Papp	kvm	10,92	10,92
52	Fastsättning av galler	lm	23,14	23,14
53	Tillverkning av galler	lm	140,82	140,82
54	Inpassning runt hinder	st	54,09	54,09
55	Kapning av prof. plåt och elementväggar	lm	14,24	14,24
68	Skrapning, tvättning, rengöring på yta	kvm	17,80	17,80
69	Målning av ytor	kvm	17,13	20,86
70	Skrapn. Tvättn. Rengöring takskydd od	lm	7,12	7,12
71	Målning takskydd, hängrännor, stuprör	lm	6,44	6,44
72	Träreglar/Fästreglar	lm	8,05	11,02
73	Lättbalk	lm	25,43	25,43
75	Rasskydd	lm	44,17	44,17

MOM	LEDTEXT	Enhet	J	K
76	Gångbryggor/Stegar	lm	62,14	62,14
76.1	Väggstegar	lm		123,78
76.2	Vajer och skenor	lm	22,09	22,09
77	Glidskydd, Öglor	st	70,79	70,79
78	Kittning smalfog	lm	5,09	5,09
78.1	Kittning bredfog	lm	10,17	10,17
84	Flyttning av bockar, plank, rullställning	lm	6,61	6,61
88	Avrivning	kvm	11,19	11,19
90	Rivning takskydd	lm	22,38	
91	Transport över taket	kvm	4,75	
92	Upphissning/nedhissning > 2 vån	kvm/lm	0,71	0,71
94	Eloxerad plåt	%	20	
96	Tjockare plåt	%	5	
97	Nivå för mindre arbeten enl. AR 4	kr	8478,00	8478,00
97.1	Tillägg för mindre arbeten enl. AR 4	%	10	
99	Branta tak	%	>14gr=7	>30gr=25

Garnering på tegel och andra tak, moment L–Q

L: Enkelfalsat arbete

N: Enkelfalsad Koppar

P: Enkelfalsat rostfri

M: Dubbelfalsat arbet

O: Dubbelfals koppar

Q: Dubbelfalsat rostfri

MOM	LEDTEXT	Enhet	L	M	N	O	P	Q
1	Garnering falsad	kvm	91,73	150,90	117,17	178,04	142,01	186,52
2	Garnering pålägg	kvm	65,62		83,42		102,92	
3	Garnering tillverkning falsad	kvm	35,78	50,10	41,88	55,36	50,61	60,53
4	Garnering tillverkning pålägg	kvm	21,87		26,45		30,01	
5	Garnering fastsättning falsad	kvm	67,40	115,89	86,98	140,57	105,55	145,06
6	Garnering fastsättning pålägg	kvm	50,87		65,20		83,25	
9	Taksprång undersida extra	lm	12,72	12,72	12,72	12,72	12,72	12,72
20	Fotränna/ränddal	lm		79,61		79,61		79,61
20.1	Gesimsränna	lm		227,21		227,21		227,21
20.2	Mindre fotrännskant	lm	44,51	44,51	44,51	44,51	44,51	44,51
20.3	Svängd fotränna och fotplåt	lm	101,31	101,31	101,31	101,31	101,31	101,31
20.4	Utlopp, utkastare	st	220,43	220,43	220,43	220,43	220,43	220,43
21	Skorstenar	st	715,54	715,54	715,54	715,54	715,54	715,54
22	Skorstenar Extra	st	523,94	523,94	523,94	523,94	523,94	523,94
22.1	Skorstenar med speglar odyl.	st	523,94	523,94	523,94	523,94	523,94	523,94
22.2	Skorstenar i hinder	st	174,65	174,65	174,65	174,65	174,65	174,65
23	Lanterminer/ Takluckor	st	646,02	646,02	646,02	646,02	646,02	646,02
23.1	Lanterminer/ Takluckor i hinder	st	174,65	174,65	174,65	174,65	174,65	174,65
24	Träluckor/Plåtluckor	st	401,86	401,86	401,86	401,86	401,86	401,86
25	Kupor	st	954,62	954,62	954,62	954,62	954,62	954,62
26	Stosar/Venthuvar i fasonerad panna	st	474,77	474,77	474,77	474,77	474,77	474,77
26.1	Stosar i slät panna 35-130 cm	st	239,08	239,08	239,08	239,08	239,08	239,08
26.2	Stosar för papptak od.t.o.m. 35 cm	st	104,79	104,79	104,79	104,79	104,79	104,79
26.3	Stos i delar extra	st	69,86	69,86	69,86	69,86	69,86	69,86

MOM	LEDTEXT	Enhet	L	M	N	O	P	Q
26.4	Underpanna till rör	st	34,93	34,93	34,93	34,93	34,93	34,93
27	Falsade lister på svängd/ buktig yta	lm						
			101,31	101,31	101,31	101,31	101,31	101,31
27.1	Lister med pålägg på sv./buktig yta	lm						
			36,71	36,71	36,71	36,71	36,71	36,71
34	Sammanfalsning	lm	6,10	6,10	6,10	6,10	6,10	6,10
37	Genomgående falsade hörn i list	st						
			73,33	73,33	73,33	73,33	73,33	73,33
37.1	Övriga hörn i lister	st	26,71	26,71	26,71	26,71	26,71	26,71
38	Trappningshörn	st	19,25	19,25	19,25	19,25	19,25	19,25
39	Lödning eller brottfals	lm						
			101,31	101,31	101,31	101,31	101,31	101,31
40	Luftadnock extra	lm	144,13	144,13	144,13	144,13	144,13	144,13
41	Sneddade beslag extra	lm						
			9,58	9,58	9,58	9,58	9,58	9,58
43	Språngbleck/ Fästbleck	lm						
			9,83	9,83	9,83	9,83	9,83	9,83
45	Inlagning	st	17,80	17,80	17,80	17,80	17,80	17,80
48	Fasoneringsklippning	lm	39,17	39,17	39,17	39,17	39,17	39,17
49	Papp	kvm	10,92	10,92	10,92	10,92	10,92	10,92
50	Tegel uppskjutning återläggning	lm						
			7,46	7,46	7,46	7,46	7,46	7,46
51	Läkt Bort/Ater	lm	20,26	20,26	20,26	20,26	20,26	20,26
52	Fastsättning av galler	lm	23,14	23,14	23,14	23,14	23,14	23,14
53	Tillverkning av galler	lm	140,82	140,82	140,82	140,82	140,82	140,82
60	Tillv.rekt./ halvrunda hängrännor	lm						
			60,79	60,79	60,79	60,79	60,79	60,79
60.1	Tillv. rekt./halvrunda rämnvinklar	st						
			160,23	160,23	160,23	160,23	160,23	160,23
61	Borttagning hängrännor	lm						
			11,87	11,87	11,87	11,87	11,87	11,87
62	Montering Hängrännor	lm						
			32,64	32,64	32,64	32,64	32,64	32,64
68	Skrapning, tvättning, rengöring på yta	kvm						
			17,80	17,80	17,80	17,80	17,80	17,80
69	Målning av ytor	kvm	14,24	14,24	14,24	14,24	14,24	14,24
70	Skrapn. Tvättn. Rengör taksydd od.	lm						
			7,12	7,12	7,12	7,12	7,12	7,12
71	Målning taksydd, hängrännor, stuprör	lm						
			6,44	6,44	6,44	6,44	6,44	6,44
75	Rasskydd	lm	44,17	44,17	44,17	44,17	44,17	44,17
76	Gångbryggor/Stegar	lm	62,14	62,14	62,14	62,14	62,14	62,14
76.1	Väggstegar	lm	123,78	123,78	123,78	123,78	123,78	123,78
77	Glidskydd, Öglor	st	70,79	70,79	70,79	70,79	70,79	70,79

MOM	LEDTEXT	Enhet	L	M	N	O	P	Q
78	Kittning smalfog	lm	5,09	5,09	5,09	5,09	5,09	5,09
78.1	Kittning bredfog	lm	10,17	10,17	10,17	10,17	10,17	10,17
84	Flyttning av bockar, plank, rullställning	lm	6,61	6,61	6,61	6,61	6,61	6,61
88	Avrivning	kvm	24,33	24,33	24,33	24,33	24,33	24,33
88.1	Avrivning tegel	kvm	11,19	11,19	11,19	11,19	11,19	11,19
88.2	Avrivning av läkt	kvm	11,19	11,19	11,19	11,19	11,19	11,19
90	Rivning takskydd	lm	22,38	22,38	22,38	22,38	22,38	22,38
91	Transport över taket	kvm	4,75	4,75	4,75	4,75	4,75	4,75
92	Upphissning/ nedhissning > 2 vån	kvm/ lm	0,71	0,71	0,71	0,71	0,71	0,71
94	Eloxerad plåt	%	20	20				
95	Zink	%	15	15				
96	Tjockare plåt	%	5	5				
97	Nivå för mindre arbeten enl. AR 4	kr	8478,00	8478,00	8478,00	8478,00	8478,00	8478,00
97.1	Tillägg för mindre arbeten enl. AR 4	%						
99	Branta tak	%	>14gr=7	>20gr=12	>30gr=25	>40gr=35	>50gr=45	osv

Fasadarbeten med lister, stuprör, moment R–X

R: Enkelfalsade arbeten

S: Dubbelfalsade arbeten

T: Enkelfalsade arbeten

koppar

U: Dubbelfalsade arbeten

koppar

V: Enkelfalsade arbeten

rostfritt

X: Dubbelfalsade arbeten

Rostfritt

MOM	LEDTEXT	Enhet	R	S	T	U	V	X
1	Fasadbeslag tillv/fastsalsad	kvm	172,95		184,82		206,86	
2	Fasadbeslag tillv/fasts med pålägg	kvm	155,40		169,56		188,21	
3	Fasadbeslag tillverkning falsad	kvm	42,98		47,14		55,87	
4	Fasadbeslag tillverkning pålägg	kvm	36,12		41,03		46,21	
5	Fasadbeslag fastsättning falsad	kvm	139,20		149,81		154,89	
6	Fasadbeslag fastsättning pålägg	kvm	127,09		137,60		151,93	
9	Taksprång undersida extra	lm	12,72		12,72		12,72	
27	Falsade beslag på svängd/buktig yta	lm	101,31		101,31		101,31	
27.1	Beslag med pålägg på svängd/buktig yta	lm	36,71		36,71		36,71	
34	Sammanfalsning	lm	5,93	5,93	5,93	5,93	5,93	5,93
36	Enkel gavelkant	st	5,26	5,26	5,26	5,26	5,26	5,26
36.1	Gavlar i puts eller nedknäckta	st	10,51	10,51	10,51	10,51	10,51	10,51
36.2	Gavlar i fog eller avrundade	st	19,25	19,25	19,25	19,25	19,25	19,25
37	Falsade hörn i fasadbeslag	st	39,85	39,85	39,85	39,85	39,85	39,85
37.1	Övriga hörn i fasadbeslag	st	19,92	19,92	19,92	19,92	19,92	19,92
37.2	Hörn överkant vid öppningar i väggliv	st	11,36	11,36	11,36	11,36	11,36	11,36
38	Trappningshörn	st	19,25	19,25	19,25	19,25	19,25	19,25
38.1	Putsruta	st	89,19	89,19	89,19	89,19	89,19	89,19
39	Lödning eller brottfals	lm	101,31	101,31	101,31	101,31	101,31	101,31
41	Sneddade beslag extra	lm	9,58	9,58	9,58	9,58	9,58	9,58
43	Språngbleck/fästbleck	lm	9,83	9,83	9,83	9,83	9,83	9,83

MOM	LEDTEXT	Enhet	R	S	T	U	V	X
45	Inlagningar	st	17,80	17,80	17,80	17,80	17,80	17,80
49	Papp	kvm	10,92	10,92	10,92	10,92	10,92	10,92
52	Fastsättning av galler	lm	23,14	23,14	23,14	23,14	23,14	23,14
53	Tillverkning av galler	lm	140,82	140,82	140,82	140,82	140,82	140,82
65	Tillverkning stuprör	lm	80,11	120,21	90,80	136,16	97,92	146,84
65.1	Tillv. rörvinklar, utkastare, vattenkuper	st	124,63	186,52	140,65	210,25	151,33	225,51
66	Borttagning stuprör	lm	6,95	6,95	6,95	6,95	6,95	6,95
67	Montering stuprör	lm	26,71	26,71	26,71	26,71	26,71	26,71
68	Skrapning, tvättning, rengöring på yta	kvm	17,80	17,80	17,80	17,80	17,80	17,80
69	Målning av ytor	kvm	20,86	20,86	20,86	20,86	20,86	20,86
70	Skrapn. Tvättn. Rengöring takskydd od.	lm	7,12	7,12	7,12	7,12	7,12	7,12
71	Målning takskydd, hängrännor, stuprör	lm	6,44	6,44	6,44	6,44	6,44	6,44
78	Kittning smalfog	lm	5,09	5,09	5,09	5,09	5,09	5,09
78.1	Kittning bredfog	lm	10,17	10,17	10,17	10,17	10,17	10,17
84	Flyttning av bockar, plank, rullställning	lm	6,61	6,61	6,61	6,61	6,61	6,61
88	Avrivning	lm	22,38	22,38	22,38	22,38	22,38	22,38
92	Upphissning/ nedhissning > 2 vån	kvm/ lm	0,71	0,71	0,71	0,71	0,71	0,71
94	Eloxerad plåt	%	20	20	20	20	20	20
95	Zink	%	15	15	15	15	15	15
96	Tjockare plåt	%	5	5	5	5	5	5
97	Nivå för mindre arbeten enl. AR 4	kr	8478,00	8478,00	8478,00	8478,00	8478,00	8478,00
97.1	Tillägg för mindre arbeten enl. AR 4	%	10	10	10	10	10	10
99	Branta tak	%	>14gr=7	>20gr=12	>30gr=25	>40gr=35	>50gr=45	osv

Lättbyggnadskonstruktioner, moment Y–Z

Y: Arbeten till tak och golvkonstruktioner

Z: Arbeten till väggkonstruktioner

MOM	LEDTEXT	Enhet	Y	Z
1	Tak/golvkonstruktioner	kvm	26,54	
2	Endast montering takkonstruktioner	kvm	12,80	
3	Takstolskonstruktioner	lm	52,82	
4	Endast montering takstolskonstruktioner	lm	14,41	
8	Montering TRP-Plåt < 45 mm	kvm	11,53	25,60
9	Dito undertak	kvm	23,31	
10	Väggkonstruktioner	kvm		24,67
11	Endast montering väggkonstruktioner	kvm		12,80
12	Isolering < 50 mm	kvm	6,61	8,65
13	Dito undertak	kvm	13,56	
14	Isolering < 100 mm	kvm	8,82	11,45
15	Dito undertak	kvm	16,28	
16	Isolering < 150 mm	kvm	11,02	14,07
17	Dito undertak	kvm	18,99	
18	Isolering < 200 mm	kvm	13,06	16,87
19	Dito undertak	kvm	21,62	
28	Plåtprofiler	lm	12,55	12,55
29	Dito undertak	lm	22,04	
30	Gipsskivor 1 lag	kvm	24,51	24,51
31	Dito undertak	kvm	28,66	
32	Gipsskivor 2 lag	kvm	39,76	39,76
33	Dito undertak	kvm	52,99	
34	Plastfolie	kvm	4,83	6,27
35	Dito undertak	kvm	8,39	
52	Öppningar i gipsvägg	st		25,52
53	Håltagning för rör od	st	3,56	3,56
54	Öppningar i konstruktion dörr/fönster	st		27,30
55	Håltagning i plåttegel	st	4,41	4,41
56	Kapning av regler	st	13,14	13,14



PLÅT & VENTFÖRETAGEN

